

# Kullanım Kılavuzu

## Dikiş Makinesi

Product Code (Ürün Kodu): 885-X36/X38  
888-X36/X38

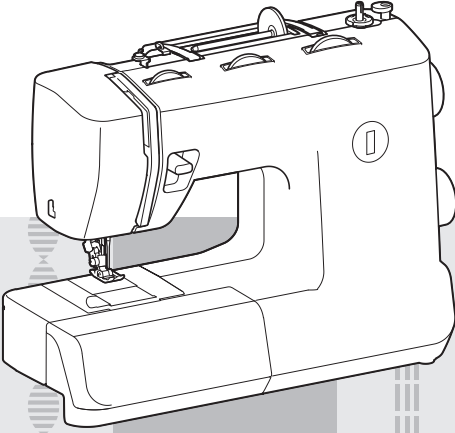

Lütfen ürün desteği ve sık sorulan sorulara (SSS) verilen cevaplara erişebileceğiniz <http://solutions.brother.com> adresinde bizi ziyaret edin.

# ÖNEMLİ GÜVENLİK TALİMATLARI

**Makineyi kullanmaya başlamadan önce bu güvenlik talimatlarını okuyun.**

## ⚠️ TEHLİKE

Elektrik çarpması riskini azaltmak için:

**1** Kullanımdan sonra, temizlerken, bu kılavuzda bahsedilen bakım işlemlerini yaparken ya da makineyi boş bıraktığınızda daima makinenin fişini prizden hemen çıkarın.

**⚠️ UYARI** - Yanık, yangın, elektrik çarpması ya da kişisel yaralanma riskini azaltmak için.

**2** Kullanım kılavuzundaki ayarları yaparken daima makineyi elektrik prizinden çıkarın:

- Makinenin fişini çıkarmak için, kapatma amacıyla makineyi "O" konumuna getirin, ardından fişi tutup prizden çıkarın. Kablodan çekmeyin.
- Makineyi doğrudan prize takın. Bir uzatma kablosu kullanmayın.
- Elektrik kesilirse mutlaka makinenizi prizden çıkarın.

**3** Kablosunda ya da fişinde hasar varsa, düzgün çalışmıyorsa, düşürülmüş ya da hasar görmüşse ya da üniteye su dökülmüşse asla bu makineyi çalıştırmayın. İnceleme, onarım, elektriksel ya da mekanik ayarlama için makineyi en yakın yetkili satıcıya ya da servis merkezine götürün.

- Makine saklandığında ya da kullanımdayken, bir koku, ısı, renk solması gibi normal olmayan bir durum ile karşılaşırsanız, makineyi durdurun ve elektrik kablosunu hemen prizden çıkarın.

- Makineyi taşıırken, mutlaka kolundan taşımaya dikkat edin. Makinenin başka bir şekilde kaldırılması makineye hasar verebilir ya da makinenin düşmesine, dolayısıyla yaralanmalara neden olabilir.
- Makineyi kaldırırken, ani ve dikkatsiz hareketlerden kaçının, aksi takdirde sırtınızı ya da dizlerinizi incitebilirsiniz.

**4** Çalışma alanınızı daima temiz tutun:

- Herhangi bir hava açıklığı tıkalıyken makineyi asla çalıştırmayın. Makinenin havalandırma açıklıklarını ve ayak kontrolünü tiftik, toz ve kumaş parçalarından uzak tutun.
- Pedal üzerine herhangi bir şey koymayın.
- Uzatma kablosu kullanmayın. Makineyi doğrudan prize takın.
- Herhangi bir nesneyi hiçbir açıklığa asla düşürmeyin ya da sokmayın.
- Aerosol (sprey) ürünlerin kullanıldığı ya da oksijenin bulunduğu ortamlarda çalıştırmayın.
- Bir soba ya da ütü yanında makineyi kullanmayın. Aksi takdirde, makine, güç kablosu ya da dikilen giysiler tutuşarak yangına ya da elektrik çarpmasına neden olabilir.
- Bu makineyi oynayan ya da eğimli masa gibi yerlere koymayın. Aksi takdirde makine düşerek yaralanmalara neden olabilir.

**5** Dikiş sırasında özel bir dikkat gösterilmelidir:

- İğneye daima çok dikkat edin. Eğilmiş ya da hasarlı iğneleri kullanmayın.
- Parmaklarınızı tüm hareketli parçalardan uzak tutun. Makine iğnesinin etrafına özellikle dikkat edilmelidir.

- Pedala basarken makineyi açmayın. Makine beklenmedik bir şekilde çalışmaya başlayabilir ve yaralanmalara neden olabilir veya makineye hasar verebilir.
- İğne alanında herhangi bir ayarlama yaparken makineyi kapatmak için "O" konumuna getirin.
- Hasarlı ya da uygun olmayan bir iğne plakası kullanmayın, aksi taktirde iğne kırılabilir.
- İğneyi bükerek kırılmasına neden olmamak için dikiş sırasında kumaşı itmeyin veya çekmeyin ve elle dikiş sırasında talimatları dikkatlice takip edin.

**6** Bu makine bir oyuncak değildir:

- Makineyi çocukların yakınında kullanırken çok dikkat edilmesi gerekir.
- Bu makineyle birlikte verilen plastik torba çocuklardan uzak tutulmalı ya da imha edilmelidir. Boğulma riskine karşı çocukların poşet ile oynamasına asla izin vermeyin.
- Dış mekanda kullanmayın.

**7** Daha uzun hizmet ömrü için:

- Bu makineyi saklarken, doğrudan güneş ışığı alan ve aşırı nemli yerlerden kaçının. Makineyi bir ısıtıcı, ütü, halojen lamba veya diğer sıcak nesnelerin yakınında saklamayın veya kullanmayın.
- Dış muhafazayı yalnızca nötr sabunlarla veya deterjanlarla temizleyin. Makineye ve muhafazasına zarar verebileceğinden, benzen, tiner ve mekanik temizleme tozları kesinlikle kullanılmamalıdır.
- Herhangi bir takımı, baskı ayağını, iğneyi ya da diğer parçaları değiştirirken veya takarken, montaj işleminin doğru bir şekilde yapılması için her zaman kullanım kılavuzuna başvurun.

**8** Onarım veya ayarlama için:

- Lamba ünitesi (ışık yayan diyet) hasar gördüyse, yetkili satıcı tarafından değiştirilmelidir.
- Herhangi bir arıza olması veya ayar gerekmesi durumunda makineyi

kendiniz incelemek ve ayarlamak için ilk olarak kullanım kılavuzunun arkasında bulunan sorun giderme tablosuna bakın. Sorun devam ederse, bulunduğunuz yerdeki Brother yetkili satıcısına başvurun.

**Bu makineyi sadece bu kılavuzda belirtilen amaca yönelik olarak kullanın.**

**Bu kılavuzda yer alan, üretici tarafından tavsiye edilen aksesuarları kullanın.**

**Bu kılavuzun içeriği ve bu ürünün teknik özellikleri önceden haber verilmeden değiştirilebilir.**

**Ek ürün bilgisi için [www.brother.com](http://www.brother.com) adresindeki web sitemizi ziyaret edin**

## **BU TALİMATLARI SAKLAYIN**

**Bu makine evde kullanım için üretilmiştir.**

Güvenliklerinden sorumlu biri tarafından gözetilmedikçe ya da cihazın kullanımıyla ilgili kendilerine talimat verilmedikçe bu cihaz fiziksel, duyuşsal veya zihinsel engeli bulunan ya da tecrübe ve bilgi eksikliği olan kişiler (ve çocuklar) tarafından kullanılmamalıdır.

Çocukların denetimsiz olarak cihaz ile oynamasına izin verilmemelidir.

8 yaş ve üzeri çocuklar ve tecrübe veya bilgi eksikliği olan veya fiziksel, algısal veya zihinsel kapasitesi düşük kişiler, bu cihazı, cihazın güvenli bir şekilde kullanımına dair talimatlar verildikleri veya gözetim altında tutuldukları takdirde ve içerdiği tehlikeleri anlamaları halinde kullanabilirler. Çocuklar cihazla oynamamalıdır. Temizlik ve kullanıcı bakımı bir yetişkinin gözetim altında olmayan çocuklar tarafından yapılmamalıdır.

# SADECE İNGİLTERE, İRLANDA, MALTA VE KIBRIS'TA BULUNAN KULLANICILAR İÇİN ÖNEMLİ

- Fiş sigortasının değiştirilmesi durumunda, ASTA ile BS 1362 standartlarıncı onaylanan, yani fiş üzerinde belirtilen ile  işaretini ve akım değerini taşıyan sigortaları kullanın.

- Sigorta kapağını her zaman değiştirin. Sigorta kapağı olmayan fişleri asla kullanmayın.
- Kullanılacak priz bu makinenin fişi için uygun değilse, doğru kablo için yetkili satıcınız ile temasa geçin.

## İÇİNDEKİLER

### ÖNEMLİ GÜVENLİK

#### TALİMATLARI ..... 1

#### 1. DİKİŞ MAKİNESİZİ TANIMA ..... 4

#### AKSESUARLAR ..... 4

Opsiyonel aksesuarlar ..... 4

#### ANA PARÇALAR ..... 5

Düz yatak ataşmanı ..... 5

#### DİKİŞ MAKİNESİZİ KULLANMA ..... 6

Fişlerin takılması ..... 6

Ana güç ve dikiş ışığı düğmesi ..... 7

Pedal ..... 7

İğnenin kontrol edilmesi ..... 7

İğnenin değiştirilmesi ..... 7

Baskı ayağının değiştirilmesi ..... 8

#### KONTROLLER ..... 9

Desen seçim kadranı ..... 9

Streç dikiş ..... 9

Desenler ve dikiş adları ..... 10

Dikiş uzunluğu kadranı ..... 12

Dikiş genişliği kadranı ..... 12

Ters dikiş kolu ..... 13

Dışlı konumlandırma düğmesi ..... 13

#### MAKİNEYE İPLİK TAKILMASI ..... 13

Masuranın sarılması ..... 13

Alt ipliği takma ..... 16

Üst ipliğin takılması ..... 18

Alt ipliği yaklaştırma ..... 22

#### KUMAŞ, İPLİK VE İĞNE

#### KOMBİNASYONLARI ..... 24

#### 2. TEMEL DİKİŞ BİLGİLERİ ..... 25

Lütfen dikişten önce okuyun ..... 25

Dikişe başlama ..... 25

Deneme dikışı ..... 26

Dikiş yönünü değiştirme ..... 26

Kalın kumaşların dikilmesi ..... 26

İnce kumaşların dikilmesi ..... 27

Streç kumaşların dikilmesi ..... 27

Silindirik parçaların dikilmesi ..... 27

Çift iğne ile dikiş yapma (Opsiyonel) ..... 27

İplik tansiyonu ..... 29

#### 3. DAHİLİ DİKİŞLER ..... 30

Düz dikiş ..... 30

Zigzag dikışı ..... 30

Gizli kenar bastırma dikışı ..... 30

Kabuk plise dikışı ..... 32

Elastik dikiş ..... 32

Çift hareketli dikiş ..... 33

Ajurlu dikiş ..... 33

Sürfile dikiş ..... 34

Kuş tüyü dikiş ..... 35

Üçlü zigzag streç dikışı ..... 35

Dekoratif dikiş ..... 35

#### 4. İLİK AÇMA VE DÜĞME DİKİME ..... 36

İlik açma (1 adımda otomatik ilik) ..... 36

İliklerin ayarlanması ..... 38

Düğmelerin dikilmesi ..... 39

#### 5. ATAŞMAN VE UYGULAMALARIN KULLANIMI ..... 40

Fermuar yerleştirme ..... 40

Büzgü ..... 41

Yama ..... 41

Aplike ..... 41

Teyel dikiş ayağının kullanılması ..... 42

#### 6. EK ..... 43

#### BAKIM ..... 43

Yağlama kısıtlamaları ..... 43

Makinenin saklanması için önlemler ..... 43

Temizleme ..... 43

#### SORUN GİDERME ..... 45

#### DİZİN ..... 48

# 1 DİKİŞ MAKİNESİNİZİ TANIMA

## AKSESUARLAR

Çoğu dikiş işini kolayca yapabilmemiz için bu aksesuarları tasarladık.

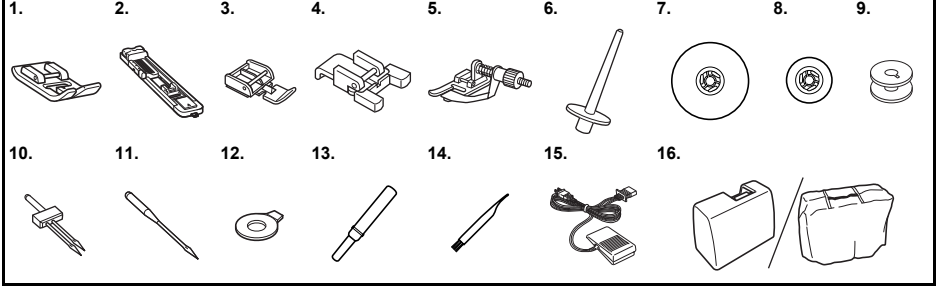

No.	Parça Adı	Parça Kodu	
		Amerika	Diğer
1	Zıgzağ ayağı "J" (makine üzerinde)	XZ5136-001	
2	İlik ayağı "A"	XD1792-031	
3	Fermuar ayağı "I"	XE9369-001	
4	Düğme dikime ayağı "M"	XE2137-001	
5	Teyel dikiş ayağı	XF1639-001	
6	İlave bobin pimi	XE2241-001	
7	Bobin başlığı "A"	130012-024	
8	Bobin başlığı "B"	130013-124	
9	Masura (Bir tanesi makine üzerinde)	SA156	SFB: XA5539-151

No.	Parça Adı	Parça Kodu	
		Amerika	Diğer
10	Çift iğne (2,0/75 iğne)	X57521-021	
11	İğne seti (90/14 iğne)	3 parçalı set: XE5328-001 2 parçalı set: XE7064-001	
12	Disk şekilli tornavida	XC1074-051	
13	Dikiş sökücü	XF4967-001	
14	Temizleme fırçası	X59476-021	
15	Pedal	Bkz. sayfa 5	
16	Kutu (kalın)	XF1570-001	
	Kutu (ince)	X53984-027	



### Not

- Dikiş makinesinin modeline bağlı olarak verilen aksesuarlar farklılık gösterebilir.

## Opsiyonel aksesuarlar

Aşağıdakiler, ayrı olarak satılan opsiyonel aksesuarlar olarak verilmiştir. Satın aldığınız modele bağlı olarak, makinenizle birlikte aşağıdaki aksesuarlar verilebilir.

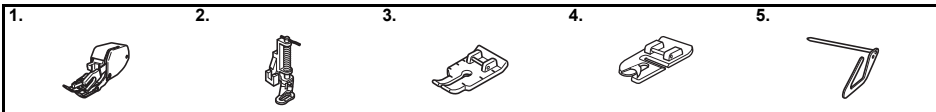

No.	Parça Adı	Parça Kodu	
		Amerika	Diğer
1	Hareketli ayak	SA140	F033N: XC2214-052
2	Kapitone ayağı	SA129	F005N: XC1948-052
3	1/4 inç kapitone ayağı	SA125	F001N: XC1944-052

No.	Parça Adı	Parça Kodu	
		Amerika	Diğer
4	Dar etek bastırma ayağı	SA126	F002N: XC1946-052
5	Kapitone kılavuzu	SA132	F016N: XC2215-052

## ANA PARÇALAR

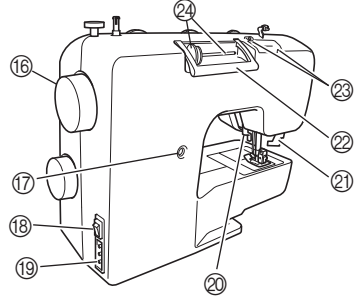
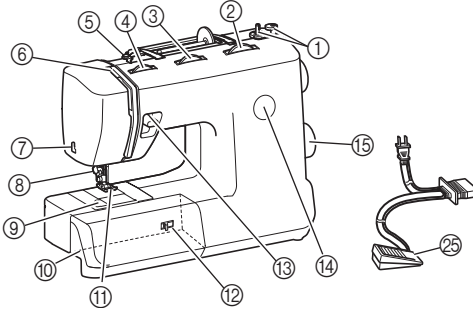

- ① **Masura sarıcı (Sayfa 13)**  
İpliği, masuraya alt iplik olarak kullanılmak üzere sarar.
- ② **Dikiş uzunluğu kadranı (Sayfa 12)**  
Dikiş uzunluğunu kontrol etmek için kadranı çevirin.
- ③ **Dikiş genişliği kadranı (Sayfa 12)**  
Dikiş genişliğini kontrol etmek için kadranı çevirin.
- ④ **Üst tansiyon kontrol kadranı (Sayfa 29)**  
Üst ipliğin gerginliğini kontrol eder.
- ⑤ **Masura sarma kılavuzu ve ön tansiyon diski (Sayfa 14, 18)**
- ⑥ **Tansiyon açma kolu (Sayfa 20)**
- ⑦ **İplik kesici (Sayfa 26)**  
İplikleri kesilmek üzere iplik kesiciden geçirin.
- ⑧ **İğneye iplik geçirici (Sayfa 21)**
- ⑨ **Hızlı ayarlanan masura (Sayfa 16, 22)**
- ⑩ **Aksesuar bölmeli düz yatak ataşmanı (Sayfa 5)**
- ⑪ **Baskı ayağı (Sayfa 8)**
- ⑫ **Dişli konumlandırma düğmesi (Sayfa 13)**
- ⑬ **Ters dikiş kolu (Sayfa 13)**  
Ters yönde dikiş için bu kolu itin.
- ⑭ **Desen gösterge penceresi (Sayfa 9)**  
Yapılması gereken dikiş sayısını gösterir.
- ⑮ **Desen seçim kadranı (Sayfa 9)**  
İsteddiğiniz dikiş seçmek için kadranı her iki yönde çevirin.
- ⑯ **Kasnak**  
İğnenin elle yükseltmesi ve alçaltılması için kullanılır.
- ⑰ **İlik ince ayar vidası (Sayfa 38)**
- ⑱ **Ana güç ve dikiş ışığı düğmesi (Sayfa 7)**  
Bu düğmeyle ana elektrik kaynağını ve dikiş ışığını açıp kapatabilirsiniz.
- ⑲ **Pedal jakı / yuvası (Sayfa 6)**  
Çalışması için pedal fişini takın ve makineyi güç kaynağına bağlayın.

- ⑳ **Baskı ayağı kolu (Sayfa 18)**  
Baskı ayağını kaldırmak ve alçaltmak için kullanılır.
  - ㉑ **İlik kolu (1 Adımda otomatik ilik) (Sayfa 36)**  
İlikleri dikerken ilik kolunu alçaltın.
  - ㉒ **Kol**  
Makineyi taşırken dikiş makinesini koldan tutun.
  - ㉓ **İplik kılavuzu (Sayfa 15, 19)**  
İpliği masuraya sararken ve ardından makineye iplik geçirirken kullanılır.
  - ㉔ **Bobin pimi ve bobin başlığı (Sayfa 14, 19)**  
İplik bobinini tutar.
  - ㉕ **Pedal (Sayfa 7)**  
Bu pedal ile dikiş hızını kontrol edebilir ve dikişi başlatıp durdurabilirsiniz.
- Pedal:  
110-120V bölgesi için KD-1902 modeli  
110-127V bölgesi için KD-1902 (Sadece Brezilya için)  
220-240V bölgesi için KD-2902 modeli  
Ülke ya da bölgeye bağlı olarak pedal parça kodu farklılık gösterir. Satıcınızla ya da en yakın yetkili servis merkezi ile irtibata geçin.

## Düz yatak ataşmanı

Aksesuarlar saklama bölümünün düz yatak ataşmanında muhafaza edilir.

- ① **Saklama bölümünü açmak için düz yatak ataşmanının kapağını kendinize doğru çevirin.**

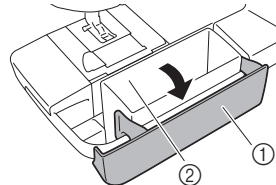

- ① Düz yatak ataşmanı
- ② Aksesuar bölmesi

► Aksesuar torbası saklama bölümündedir.

# DİKİŞ MAKİNESİNİZİ KULLANMA

1

## ! UYARI

- Güç kaynağı olarak sadece normal mesken elektriğini kullanın. Diğer güç kaynaklarının kullanılması yangın, elektrik çarpması veya makinede hasara neden olabilir.
- Elektrik kablosundaki fişlerin elektrik prizine ve makinedeki güç besleme jakına sağlam bir şekilde takıldığından emin olun.
- Elektrik kablosundaki fişi kötü durumdaki bir elektrik prizine takmayın.
- Aşağıdaki durumlarda ana elektrik düğmesini kapatın ve fişi çekin:
  - Makinenin uzağındaiken
  - Makineyi kullandıktan sonra
  - Makine kullanılırken elektrik kesildiğinde
  - Yetersiz bağlantı veya bağlantı olmaması nedeniyle makinenin düzgün çalışmaması durumunda
  - Şimşekli ve yıldırımli havalarda

## ! DİKKAT

- Sadece makine ile birlikte verilen elektrik kablosunu kullanın.
- Çok sayıda başka cihaz takılıken uzatma kabloları veya çoklu priz adaptörü kullanmayın. Yangın çıkabilir veya elektrik çarpabilir.
- Fişe eliniz ıslakken dokunmayın. Elektrik çarpabilir.
- Makinenin fişini çekerken daima önce ana elektrik düğmesini kapatın. Prizden çıkarırken daima fişten tutun. Kabloya asılmak kabloya zarar verebilir veya yangına ya da elektrik çarpmasına neden olabilir.
- Elektrik kablosunun kesilmesini, hasar görmesini, değiştirilmesini, güç uygulayarak bükülmesini, çekilmesini, eğilmesini veya sarılmasını engelleyin. Kablonun üzerine ağır nesnelere koymayın. Kabloyu ısıya maruz bırakmayın. Bu uygulamalar kablonun hasar görmesine, yangın veya elektrik çarpmasına neden olabilir. Kablo veya fiş hasar görmüşse, kullanıma devam etmeden önce makinenizi onarılmak üzere yetkili satıcınıza götürün.
- Makine uzun bir süre kullanılmıyacaksa elektrik kablosunun fişini çekin. Aksi halde yangın çıkabilir.

## Fişlerin takılması

- 1 Pedal fişini makineye takın.
- 2 Güç kaynağı fişini bir duvar prizine takın.

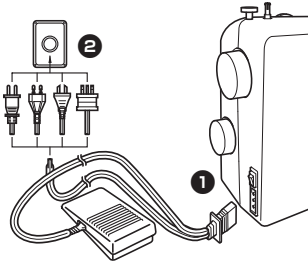

## Not

- Dikiş makinesi çalışırken bir elektrik kesintisi olursa, ana elektrik düğmesini kapatın ve güç kablosu fişini çıkarın. Dikiş makinesini yeniden çalıştırmaya başlarken, makineyi doğru biçimde çalıştırmak için izlenmesi gereken prosedürü uygulayın.

## Ana güç ve dikiş ışığı düğmesi

Bu düğme ana gücü ve dikiş ışığını açar veya kapatır.

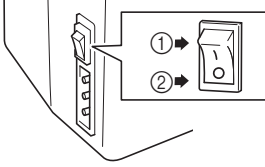

- ① Açın ("I" işaretine doğru)
- ② Kapatın ("O" işaretine doğru)

## ⚠ DİKKAT

- Pedala basarken makineyi açmayın. Makine beklenmedik bir şekilde çalışmaya başlayabilir ve yaralanmalara neden olabilir veya makineye hasar verebilir.

## Pedal

Pedala hafifçe bastırdığınızda makine düşük hızda çalışır. Daha kuvvetli bastırdığınızda makinenin hızı artar. Ayağınızı pedaldan çektiğinizde ise makine durur.

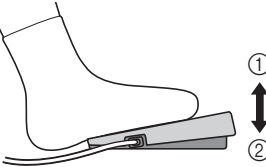

- ① Yavaş
- ② Hızlı

Makine kullanılmadığı zamanlarda pedal üzerine herhangi bir şey konulmadığından emin olun.

## ⚠ DİKKAT

- Pedal üzerinde kumaş parçaları ya da toz birikmesine izin vermeyin. Bunun yapılması, yangına veya elektrik çarpmasına neden olabilir.

## İğnenin kontrol edilmesi

Düzgün bir dikiş yapılabilmesi için dikiş iğnesi her zaman düz ve sivri olmalıdır.



### ■ İğnenin doğru şekilde kontrol edilmesi

İğnenin düz tarafını düz bir yüzeye koyun. İğnenin ucunu ve yan taraflarını kontrol edin. Eğilmiş iğneleri güvenli şekilde atın.

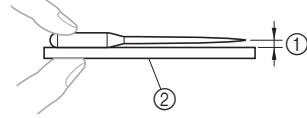

- ① Paralel boşluk
- ② Düz yüzey (masura kapağı, cam vs.)

## İğnenin değiştirilmesi

### ⚠ DİKKAT

- İğneyi değiştirmeden önce her zaman makineyi kapatın. Aksi halde, pedala yanlışlıkla basılır ve makine dikişe başlarsa yaralanmalar meydana gelebilir.
- Ev içi kullanımda sadece dikiş makinesi iğnelerini kullanın. Diğer iğneler eğilerek veya kırılarak yaralanmalara neden olabilir.
- Asla eğilmiş bir iğne ile dikiş dikmeyin. Eğilmiş bir iğne kolayca kırılarak yaralanmalara neden olabilir.

- 1 Makineyi kapatın.
- 2 Kasnak üzerindeki işaret yukarı bakacak şekilde kasnağı kendinize doğru (saatin tersi yönünde) çevirerek, iğneyi yükseltin.
- 3 Baskı ayağı kolunu indirin.

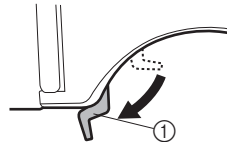

- ① Baskı ayağı kolu



## ⚠ DİKKAT

- İğneyi değiştirmeden önce, iğnenin iğne plakasındaki deliğe düşmesini önlemek için baskı ayağının altına kumaş ya da kağıt yerleştirin.

- 4** İğneyi sol elinizle tutun ve ardından iğneyi çıkarmak üzere disk şeklindeki iğne kelepçesi vidasını saatin tersi yönünde çevirmek için bir oval tornavida kullanın.

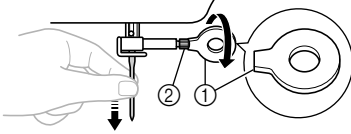

- Disk şeklinde bir tornavida kullanın
  - İğne kelepçesi vidası
- İğne kelepçesi vidasını gevşetirken ya da sıkarken aşırı güç uygulamayın, aksi halde dikiş makinesinin bazı parçaları hasar görebilir.

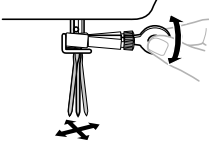

- 5** İğnenin düz kısmı makinenin arka kısmına gelecek şekilde iğneyi iğne durdurucuya temas edene kadar itin. Ardından, disk şeklinde bir tornavida kullanarak iğne bağımlı sıkın.

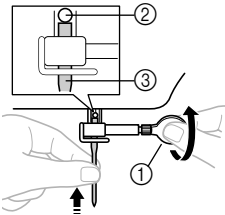

- Disk şeklinde bir tornavida kullanın
- İğne durdurucu
- İğne

Çift iğneyi de aynı şekilde takın.

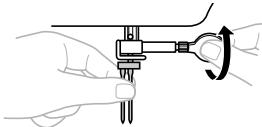

## ⚠ DİKKAT

- İğneyi, iğne durdurucuya temas edene kadar iterek yerleştirdiğinizden emin olun ve iğne bağı vidasını disk şeklinde bir tornavida kullanarak iyice sıkın, aksi halde iğne kırılabilir veya makinede hasar meydana gelebilir.

## Baskı ayağının değiştirilmesi

## ⚠ DİKKAT

- Baskı ayağını değiştirmeden önce daima makineyi kapatın. Elektriği açık bırakır ve kazayla pedala basarsanız makine çalışmaya başlar ve bu da yaralanmanıza sebebiyet verebilir.
- Daima seçtiğiniz dikiş desenine uygun olan doğru baskı ayağını kullanın. Yanlış baskı ayağı kullanırsanız, iğne baskı ayağına çarparak yamulabilir veya kırılabilir ve yaralanmalara neden olabilir.
- Sadece bu makine ile kullanılmak üzere tasarlanmış baskı ayaklarını kullanın. Başka baskı ayaklarının kullanılması kazaya veya yaralanmalara sebep olabilir.

Dikmek istediğiniz kumaşa ve bunu nasıl dikişinize bağlı olarak baskı ayağını değiştirmeniz gerekir.

- 1** Makineyi kapatın. Baskı ayağı kolunu kaldırın.
- 2** Kasnak üzerindeki işaret yukarı bakacak şekilde kasnağı kendinize doğru (saatin tersi yönünde) çevirerek, iğneyi yükseltin.
- 3** Baskı ayağını serbest bırakmak için baskı ayağı tutucusunun arkasında bulunan siyah düğmeye basın.

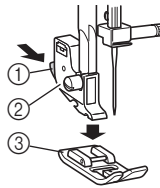

- Siyah düğme
- Baskı ayağı tutucu
- Baskı ayağı

- 4** Baskı ayağı üzerindeki milin ayak üzerindeki yuva ile aynı hizada olması için iğne plakası üzerine farklı bir baskı ayağı yerleştirin.

- 5** Baskı ayağı kolunu indirin ve baskı ayağını ayağa sabitleyin. Baskı ayağı doğru konuma getirildiyse, mil oturmuş olmalıdır.

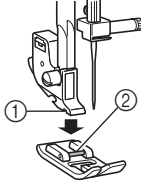

- ① Ayak  
② Çubuk

### ■ Baskı ayağı montaj yönü

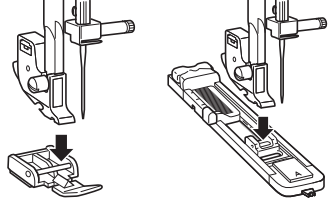

### ⚠ DİKKAT

- Baskı ayağı doğru yönde takılmazsa, iğne baskı ayağına çarparak eğilebilir veya kırılabilir ve yaralanmalara neden olabilir.

## KONTROLLER

### Desen seçim kadranı

### ⚠ DİKKAT

- Bir desen seçmek için desen seçim kadranını kullandığınızda, kasnaktaki işaret yukarıyı gösterecek şekilde kasnağı kendinize doğru çevirerek (saatin tersi yönünde) iğneyi kaldırın. Desen seçim kadranını çevirdiğinizde, iğne aşağı konumdaysa, iğne, baskı ayağı veya kumaş zarar görebilir.

Bir dikiş seçmek için makinenin sağ tarafında bulunan desen seçim kadranını çevirmeniz yeterlidir. Desen seçim kadranı her yöne çevrilebilir. Sonraki bölümde, önerilen dikiş uzunlukları ve genişlikleri gösterilmektedir.

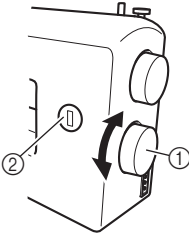

- ① Desen seçim kadranı  
② Seçilen desen numarası

### Streç dikiş

Kasnak üzerindeki işaret yukarı bakacak şekilde kasnağı kendinize doğru (saatin tersi yönünde) çevirerek, iğneyi yükseltin.

Dikiş uzunluğu kadranının "SS" olarak ayarlanması, seçili deseni streç bir dikiş olarak değiştirir.

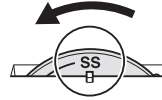

- Desen numarası görünümü sınırsız döndürülemez. Desen seçim kadranını en yüksek veya en düşük desen uzunluğuna ayarlar ve aynı yöne çevirmeye devam ederseniz kadran boşta döner fakat desen değişmez.

## Desenler ve dikiş adları

### ■ 37 Dikiş (sadece belli modellerde mevcuttur)

1	2	3	4	5	6	7	8	9	10
11	12	13	14	15	16	17	18	19	
SS	20	21	22	23	24	25	26	27	28
29	30	31	32	33	34	35	36	37	

### ■ 27 Dikiş

1	2	3	4	5	6	7	8	9	10
11	12	13	14						
SS	15	16	17	18	19	20	21	22	23
24	25	26	27						

Desen		Dikiş Adı	Önerilen Genişlik (mm (inç))	Önerilen Uzunluk (mm (inç))	Referans Sayfa
37 Dikiş	27 Dikiş				
1	1	1 ADIMDA OTOMATİK İLİK	3-5 (1/8-3/16) (Kadran 4-7)	F-1,5 (1/64-1/16)	36
2	2	DÜZ DİKİŞ	6,5 (1/4)	1-4 (1/16-3/16)	30, 40, 41, 42
3	3	ZİGZAG DİKİŞ	0-6,5 (0-1/4)	F-4 (1/64-3/16)	30, 39, 41, 42
4	4	GİZLİ KENAR BASTIRMA DİKİŞİ	3-6,5 (1/8-1/4)	F-2 (1/64-1/16)	30, 42
5	5	KABUK PLİSE DİKİŞ	3-6,5 (1/8-1/4)	F-3 (1/64-1/8)	32
6	6	ELASTİK DİKİŞ	3-6,5 (1/8-1/4)	F-2,5 (1/64-3/32)	32
7	7	STREÇ GİZLİ KENAR BASTIRMA DİKİŞİ	3-6,5 (1/8-1/4)	F-1,5 (1/64-1/16)	30, 42
8	8	FİSTO DİKİŞİ	3-6,5 (1/8-1/4)	F-1,5 (1/64-1/16)	35
9	9	ÇİFT HAREKETLİ DİKİŞ	3-6,5 (1/8-1/4)	F-3 (1/64-1/8)	33
10	10	KÖPRÜ DİKİŞİ	3-6,5 (1/8-1/4)	F-3 (1/64-1/8)	33
11	11	RAMPART DİKİŞ	3-6,5 (1/8-1/4)	F-3 (1/64-1/8)	33
12	12	ELASTİK KABUK PLİSE DİKİŞ	3-6,5 (1/8-1/4)	F-3 (1/64-1/8)	34

Desen		Dikiş Adı	Önerilen Genişlik (mm (inç))	Önerilen Uzunluk (mm (inç))	Referans Sayfa
37 Dikiş	27 Dikiş				
		KORDON DİKİŞ	3-6,5 (1/8-1/4)	F-1,5 (1/64-1/16)	35
		OK BAŞI DİKİŞİ	3-6,5 (1/8-1/4)	F-1,5 (1/64-1/16)	35
	—	PARALEL DİKİŞ	3-6,5 (1/8-1/4)	F-1,5 (1/64-1/16)	35
	—	FİSTO DİKİŞİ	3-6,5 (1/8-1/4)	F-1,5 (1/64-1/16)	35
	—	HIZLI DİKİŞ	6,5 (1/4)	F-1,5 (1/64-1/16)	35
	—	KARE DİKİŞ	6,5 (1/4)	F-1,5 (1/64-1/16)	35
	—	DEKORATİF DİKİŞ	6,5 (1/4)	F-1,5 (1/64-1/16)	35
		ÜÇLÜ STREÇ DİKİŞ	6,5 (1/4)	SS Sabit 2,5 (3/32)	30
		ÜÇLÜ ZİGZAG STREÇ DİKİŞ	3-6,5 (1/8-1/4)	SS Sabit 2,5 (3/32)	35
		ELASTİK OVERLOK DİKİŞ	3-6,5 (1/8-1/4)	SS Sabit 2,5 (3/32)	34
		ELASTİK OVERLOK DİKİŞ	3-6,5 (1/8-1/4)	SS Sabit 2,5 (3/32)	34
		KUŞ TÜYÜ DİKİŞ	3-6,5 (1/8-1/4)	SS Sabit 2,5 (3/32)	35
		TARAK DİKİŞ	3-6,5 (1/8-1/4)	SS Sabit 2,5 (3/32)	34
		DEKORATİF DİKİŞ	6,5 (1/4)	SS Sabit 2,5 (3/32)	35
		AJURLU DİKİŞ	3-6,5 (1/8-1/4)	SS Sabit 2,5 (3/32)	33
		DEKORATİF DİKİŞ	3-6,5 (1/8-1/4)	SS Sabit 2,5 (3/32)	33
		DEKORATİF KENAR BASTIRMA DİKİŞİ	3-6,5 (1/8-1/4)	SS Sabit 2,5 (3/32)	33
		DEKORATİF DİKİŞ	6,5 (1/4)	SS Sabit 2,5 (3/32)	35
		DEKORATİF DİKİŞ	6,5 (1/4)	SS Sabit 2,5 (3/32)	35

Desen		Dikiş Adı	Önerilen Genişlik (mm (inç))	Önerilen Uzunluk (mm (inç))	Referans Sayfa
37 Dikiş	27 Dikiş				
		DEKORATİF DİKİŞ	6,5 (1/4)	SS Sabit 2,5 (3/32)	35
	—	DEKORATİF DİKİŞ	6,5 (1/4)	SS Sabit 2,5 (3/32)	35
	—	DEKORATİF DİKİŞ	6,5 (1/4)	SS Sabit 2,5 (3/32)	35
	—	ZİNCİRLİ DİKİŞ	3-6,5 (1/8-1/4)	SS Sabit 2,5 (3/32)	35
	—	DEKORATİF DİKİŞ	6,5 (1/4)	SS Sabit 2,5 (3/32)	35
	—	DEKORATİF DİKİŞ	6,5 (1/4)	SS Sabit 2,5 (3/32)	35

## Dikiş uzunluğu kadranı

Seçtiğiniz dikiş türüne göre en iyi sonucu alabilmek için dikiş uzunluğunu ayarlamamız gerekebilir. Dikiş uzunluğu kadranı üzerindeki numaralar, milimetre (mm) (1/ 25 inç) cinsinden dikiş uzunluğunu temsil etmektedir.

NUMARA BÜYÜDÜKÇE, DİKİŞ UZAR. "0" ayarı ile, kumaş beslenmez. Bu ayar düğme dikmek için kullanılır.

"F"- "1" alanı ilik açarken veya dekoratif dikiş yapmak için kullanılan saten dikiş (kapalı zigzag dikiş) yaparken kullanılır. Saten dikiş yapmak için gereken pozisyon kullanılan kumaşa ve ipliğe göre değişir. Kesin kadran pozisyonunu belirlemek amacıyla kumaş üzerinde ilerleyişini görmek için önce bir kumaş parçası üzerinde dikişi ve uzunluk ayarlarını test etmelisiniz.

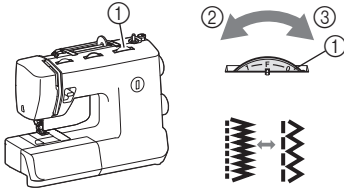

- ① Dikiş uzunluğu kadranı
- ② Kısa
- ③ Uzun

## ⚠ DİKKAT

- Dikişler toplanırsa dikiş uzunluğunu arttırın ve dikişe devam edin. Dikiş uzunluğunu arttırmadan dikişe devam etmeyin, aksi halde iğne kırılarak yaralanmalara neden olabilir.

## Dikiş genişliği kadranı

Kasnak üzerindeki işaret yukarı bakacak şekilde kasnağı kendinize doğru (saatin tersi yönünde) çevirerek, iğneyi yükseltin. Kadran üzerindeki sayılar dikiş genişliğini ifade eder.

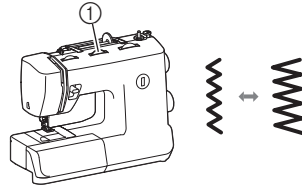

- ① Dikiş genişliği kadranı

Düz veya Üçlü Streç Dikiş seçildiğinde, dikiş genişliği kadranı ayarlanarak iğne konumu soldan sağa değiştirilebilir.

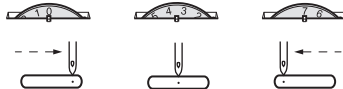

**⚠ DİKKAT**

- **Dikiş genişliğini ayarladıktan sonra kasnağı yavaşça kendinize doğru (saatin tersi yönde) çevirin ve iğnenin baskı ayağına temas etmediğinden emin olun. İğne baskı ayağına temas ederse eğilebilir ya da kırılabilir.**
- **Dikişler bir araya toplanırsa, dikiş uzunluğunu artırın. Bir araya toplanmış dikişlerle dikişe devam edilmesi durumunda iğne eğilebilir ya da kırılabilir.**

**Ters dikiş kolu**

Geri teyel yapılırken ve dikişlerin pekiştirilmesinde ters dikişi kullanabilirsiniz.

Ters dikiş yapmak için ters dikiş kolunu mümkün olduğunca içe doğru itin ve hafifçe pedala basarak kolu bu pozisyonda tutun. İleri yönde dikiş yapmak için ters dikiş kolunu serbest bırakın. Makine ileri yönde dikiş yapmaya başlayacaktır.

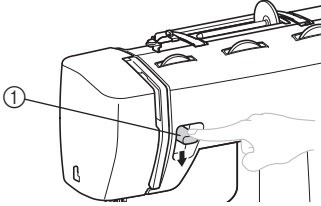

① Ters dikiş kolu

**Dişli konumlandırma düğmesi**

Yapılan işe göre dişlileri yükseltmek veya alçaltmak için dişli konumlandırma düğmesini kullanın. Yama yaparken veya düğme dikerken dişlilerin alçaltılması gerekir. (Kumaş beslenmez.)

**Not**

- Dişliler yükseltilip alçaltılırken dişli konumlandırma düğmesini mümkün olduğunca ilgili tarafa yaklaşırın. Dişliler yükseltildikten hemen sonra dişli konumlandırma düğmesi kullanılarak indirilemediği için kasnağı bir kere kendinize doğru (saat yönünün aksine) çevirin ve dişliler yükseldikten sonra onları dişli konumlandırma düğmesini kullanarak indirin.

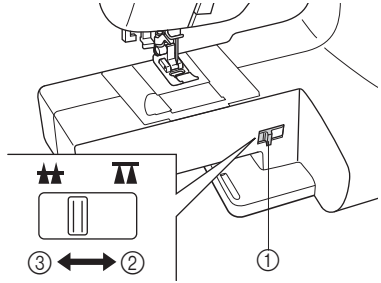

- ① Dişli konumlandırma düğmesi  
② Aşağı konum  
③ Yukarı konum

**MAKİNEYE İPLİK TAKILMASI****Masuranın sarılması****⚠ DİKKAT**

- **Bu makine ile birlikte gelen masura, tarafımızdan tasarlanmıştır. Farklı modelde masura kullanmanız durumunda, makine düzgün bir biçimde çalışmayacaktır. Sadece bu makine ile birlikte gelen ya da aynı tipteki masuraları kullanın (parça kodu: SA156, SFB: XA5539-151). Farklı masuraların kullanılması makinede arıza meydana gelmesine sebep olabilir.**

Gerçek boyut

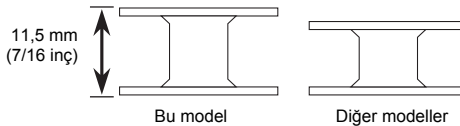

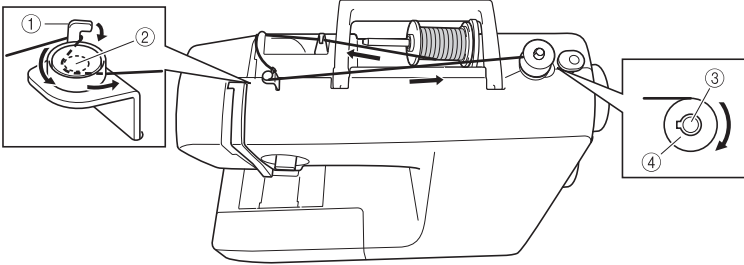

- ① Masura sargısı iplik kılavuzu kancası
- ② Ön tansiyon diski
- ③ Masura sarma mili
- ④ Masura

### 1 Makineyi açın.



### ! DİKKAT

- Pedala basarken makineyi açmayın. Makine beklenmedik bir şekilde çalışmaya başlayabilir ve yaralanmalara neden olabilir veya makineye hasar verebilir.

### 2 Mil üzerinde bulunan yayın masuradaki çentiğe denk gelmesi için masurayı, masura sarma mili üzerine yerleştirin.

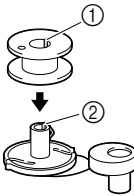

- ① Çentik
- ② Mil üzerindeki yay

### 3 Yerine oturana dek masura sarma milini sağa doğru hareket ettirin.

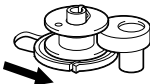

### 4 Bobin pimini yukarı doğru çevirin ve ardından bobin başlığını çıkarın.

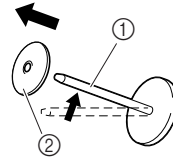

- ① Bobin pimi
- ② Bobin başlığı

### 5 Masuranın iplik bobinini masura ipliği bobin pimine tamamen yerleştirin. Bobin yatay olacak ve iplik bobinin ön alt kısmından çıkacak şekilde bobini pime kaydırın.

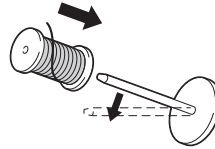

### ! DİKKAT

- Bobin, iplik doğru olarak açılacak şekilde yerleştirilmezse, iplik bobin pimi çevresinde düğümlenebilir.

### 6 Bobin başlığını bobin pimine doğru kaydırın.

Bobin başlığının hafif yuvarlak tarafı sola hizalanacak şekilde, bobinin sağ tarafı bobin piminin sağ ucuna temas edene dek bobin başlığını bobin pimine kaydırın.

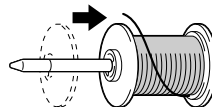

### 🔊 Kısa Not

- İnce, çapraz örülmüş bir iplikle dikiş yaparken küçük bobin başlığını kullanın ve kapak ile bobin arasında küçük bir boşluk bırakın.

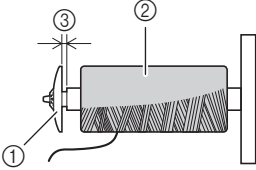

- 1 Bobin başlığı (küçük)
- 2 Bobin (çapraz-örülmüş iplik)
- 3 Boşluk

- 7** Bobini sağ elinizle tutarken, ipliği sol elinizle çekin ve ardından ipliği iplik kılavuzu A'nın altından geçirin.

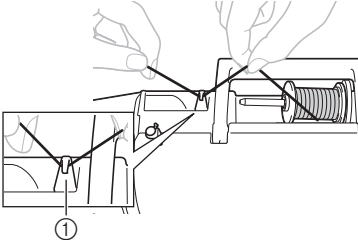

- 1 İplik kılavuzu A

- 8** İpliği arkadan öne doğru iplik kılavuzu kapakının altından geçirin.

Çekilen iplikte gevşeklik olmaması için ipliği sağ elinizle tutun ve sol elinizle ipliği iplik kılavuzu B'nin altından geçirin.

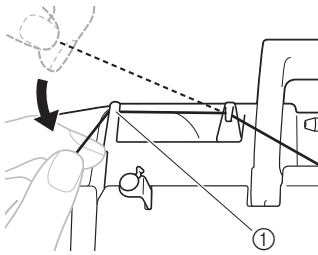

- 1 İplik kılavuzu B

- 9** İpliği sağa doğru çekin, masura sargısı iplik kılavuzu kancasının altından geçirin ve mümkün olduğunca çekerek diskler arasında saatin tersi yönde sarın.

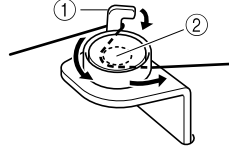

- 1 Masura sargısı iplik kılavuzu kancası
- 2 Ön tansiyon diskli

- 10** Masura sargısı iplik kılavuzundan geçirilen ipliği tutmak için sol elinizi kullanırken, ipliğin ucunu saat yönünde masuraya beş veya altı kez sarmak için sağ elinizi kullanın.

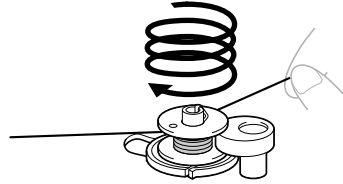

- 11** İpliğin ucunu masura sarıcı yatağı üzerindeki yarıktan geçirin ve sonra kesmek için ipliği sağa doğru çekin.

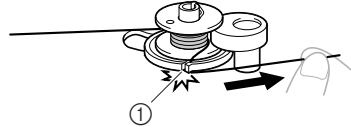

- 1 Masura sarıcı yatağında bulunan yarık (yerleşik bıçağı ile beraber)
- İplik uygun bir uzunlukta kesilir.

### ⚠️ DİKKAT

- İpliği açıklandığı şekilde kesmeye özen gösterin. Masura, masura sarıcı yatağındaki yarığa entegre kesiciyle ipliği kesmeden sarılırsa masura doğru sarılmayabilir. Ayrıca masura ipliği bitmeye başladığında iplik masuraya dolanabilir veya iğne bükülebilir ya da kırılabilir.



## 12 Başlamak için pedala basın.

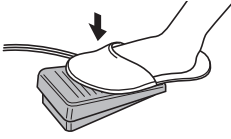

## 13 Masura doluyken ve yavaşça dönmeye başladığında, ayağınızı pedaldan çekin.

### ! DİKKAT

- Masura sarma işlemi yavaşladığında, makineyi durdurun, aksi takdirde makine zarar görebilir.

## 14 İpliği kesin, masura sarma milini sola kaydırın ve daha sonra masurayı milden çıkarın.

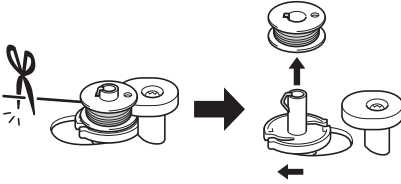

### Not

- Dikiş makinesi çalıştırıldığında ya da iplik masura etrafına sarıldıktan sonra kasnak çevrildiğinde makine klik sesi çıkarır. Bu ses herhangi bir arızaya işaret etmez.
- Masura sarma mili sağa kaydırıldığında iğne mili hareket etmez.

### ! DİKKAT

- Masuranın düzgün bir biçimde sarılmaması iplik tansiyonunun aşırı gevşek olmasına ve bunun sonucunda da iğnenin kırılmasına yol açabilir.



- 1 Düzgün sarılmış  
2 Kötü sarılmış



## Alt ipliği takma

Masura sargısını ipliğiyle beraber takın.

### ! DİKKAT

- İplik takarken makineyi kapattığınızdan emin olun. Yanlışlıkla pedala basarsanız ve makine dikiş işlemine başlarsa yaralanabilirsiniz.

## 1 Alt ipliği takmadan önce masura sargısını düzgün şekilde hazırlayın.

- Masura sarma hakkında bilgi için, bkz. sayfa 13.

## 2 Kasnağı kendinize doğru çevirerek (saat yönünün tersine) iğneyi kaldırın ve baskı ayağı kolunu kaldırın.

## 3 Kaydırıp kendinize doğru kaldırarak masura kapağını çıkarın.

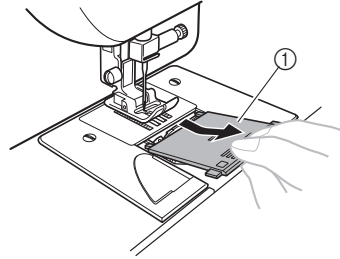

1 Masura kapağı

## 4 İpliğin ok ile gösterilen yönde dışarı çıkması için masurayı içeri yerleştirin.

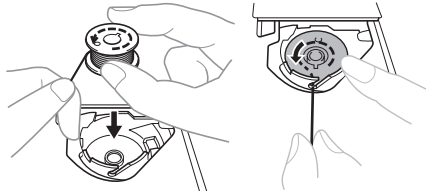

### ! DİKKAT

- İplik doğru yönde çözülecek şekilde masurayı doğru biçimde ayarladığınızdan emin olun. İplik yanlış yönde çözülmüşse, bu, iplik tansiyonunun yanlış ayarlanmasına veya iğnenin kırılmasına neden olabilir.

**5** İpliğin ucunu tutun masurayı parmağınızla aşağı doğru itin ve ardından, gösterildiği şekilde ipliği yarıktan geçirin.

- İplik, mekiğin tansiyon ayar yayından doğru biçimde geçirilmezse yanlış iplik tansiyonu oluşabilir.

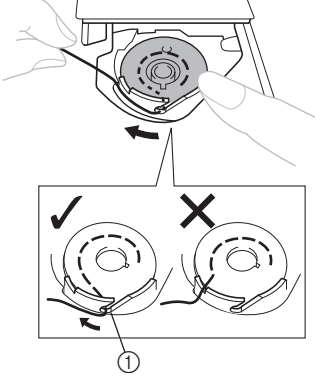

- ① Tansiyon ayarlama yayı

**6** Gösterildiği gibi masurayı sağ elinizle hafifçe bastırırken, ipliği yarıktan ① ve ② geçirin. Ardından, kesici ③ ile kesmek için ipliği kendinize doğru çekin.

- Bu aşamada, masuranın kolayca saatin tersi yönünde döndüğünü kontrol edin.

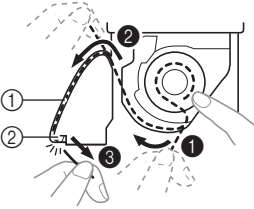

- ① Yarık  
② Kesici (İpliği kesici ile kesin.)

**7** Masura kapağını değiştirin. Çıktıntıyı bilezik tutucu kanala takın ve iterek kapatın.

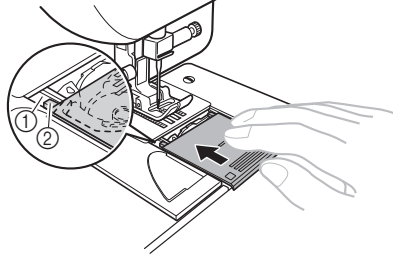

- ① Kanal  
② Çıktıntı

- Alt ve üst ipliği taktıktan sonra dikişe başlayın. Büzgü ya da pens dikerken, fazla iplik kalması için alt ipliği elle çekebilirsiniz. "Alt ipliği yaklaştırma" kısmındaki adımlara bakın (sayfa 22).

## Üst ipliğin takılması

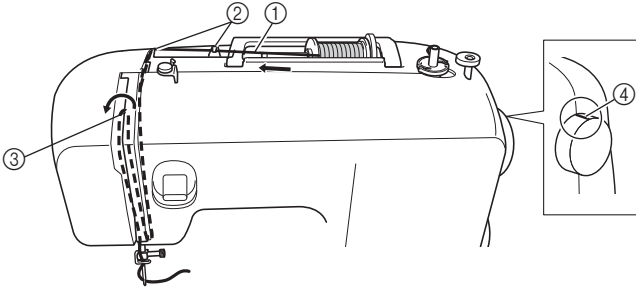

- ① Bobin pimi
- ② İplik kılavuzu
- ③ Tansiyon açma kolu
- ④ Kasnak üzerindeki işaret

### ⚠ DİKKAT

- Üst ipliği takarken, talimatları dikkatle izleyin. Üst iplik düzgün takılmazsa, iplik dolanabilir veya iğne eğilip kırılabilir.
- 20 veya daha düşük ağırlığa sahip iplik kullanmayın.
- İğne ve iplik kombinasyonu doğru olmalıdır. İğne ve ipliklerin doğru kombinasyonu için, bkz. “KUMAŞ, İPLİK ve İĞNE KOMBİNASYONLARI” sayfa 24.
- İplik geçirici, 75/11 ila 100/16'lık ev dikiş makinesi iğnesi ile kullanılabilir. Ancak, iplik geçirici bir 65/9 ev dikiş makinesi iğnesi ile kullanılamaz. Saydam naylon iplik veya metalik iplik gibi özel iplikler için iplik geçirici kullanılamaz.
- İplik geçirici ile 130/120 veya üzeri kalınlığa sahip iplikler kullanılamaz.
- İplik geçirici kanat iğnesi veya çift iğne ile kullanılamaz.

① Makineyi kapatın.

② Baskı ayağı kolunu kaldırın.

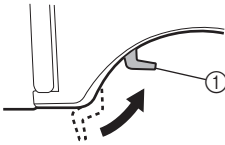

① Baskı ayağı kolu

③ Kasnak üzerindeki işaret yukarı bakacak şekilde kasnağı kendinize doğru (saatin tersi yönünde) çevirerek, iğneyi yükseltin.

- İğne doğru biçimde yükseltilmezse dikiş makinesine iplik geçirilemez.

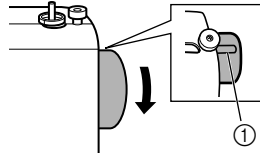

① Kasnak üzerindeki işaret

- 4** Bobin pimini yukarı doğru çevirin ve ardından bobin başlığını çıkarın.

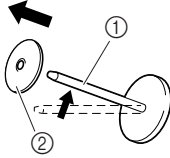

- ① Bobin pimi  
② Bobin başlığı

- 5** Üst iplik bobinini bobin pimine tamamen yerleştirin.

Bobin yatay olacak ve iplik bobinin ön alt kısmından çıkacak şekilde bobini pime kaydırın.

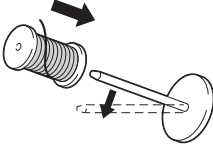

### ⚠ DİKKAT

- Bobin, iplik doğru olarak açılacak şekilde yerleştirilmese, iplik bobin pimi çevresinde düğümlenebilir ve iplik ya da iğne kopup kırılabilir.
- Kullanılan bobin başlığı bobinden küçükse, iplik bobindeki çentiğe geçebilir veya iğne kırılabilir.

- 6** Bobin başlığını bobin pimine doğru kaydırın.

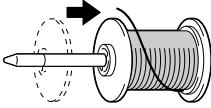

### 🔊 Kısa Not

- İnce, çapraz örülmüş bir iplikle dikiş yaparken küçük bobin başlığını kullanın ve kapak ile bobin arasında küçük bir boşluk bırakın.

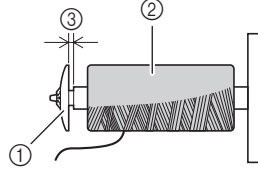

- ① Bobin başlığı (küçük)  
② Bobin (çapraz-örülmüş iplik)  
③ Boşluk

- 7** Bobini sağ elinizle tutarken, ipliği sol elinizle çekin ve ardından ipliği iplik kılavuzu A'nın altından geçirin.

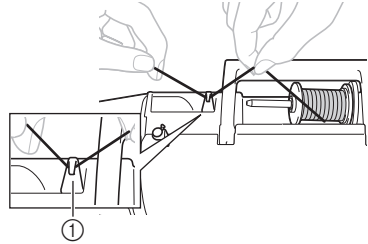

- ① İplik kılavuzu A

- 8** İpliği arkadan öne doğru iplik kılavuzu B'nin altından geçirin.

Çekilen iplikte gevşeklik olmaması için ipliği sağ elinizle tutun ve sol elinizle ipliği iplik kılavuzu B'nin altından geçirin.

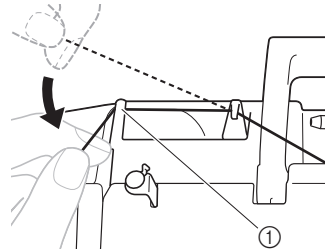

- ① İplik kılavuzu B

- 9 İpliği, makine üzerinde rakamla gösterilen yoldan yönlendirerek makineye geçirin.

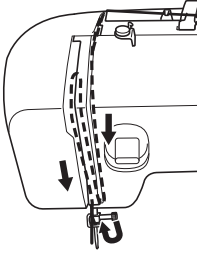

- 10 Aşağıdaki resimde gösterildiği gibi ipliği tansiyon açma kolundan, sağdan sola doğru geçirdiğinizden emin olun.

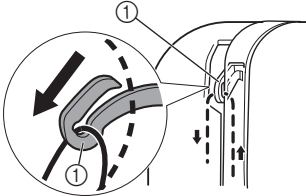

- 1 Tansiyon açma kolu



### Kısa Not

- Tansiyon açma kolu indirilmişse, üst iplik tansiyon açma kolunun etrafına sarılamaz. Kasknak üzerindeki işaret yukarı bakacak şekilde kaskağı kendinize doğru (saatin tersi yönünde) çevirerek, iğneyi yükselttiğinizden emin olun.

- 11 İpliği iğnenin üzerinde bulunan kılavuzun arkasına yerleştirin.

- İpliği sol elinizde tuttuğunuzda, iğne mili iplik kılavuzu arkasından kolayca geçirebilir ardından ipliği sağ elinizle besleyebilirsiniz.

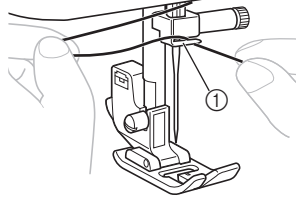

- 1 İğne mili iplik kılavuzu

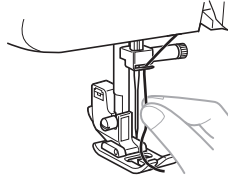

- 12 Baskı ayağı kolunu indirin.

- 13 Kasknak üzerindeki işaretin aşağıdaki resimde gösterildiği gibi yukarıya baktığını kontrol edin.

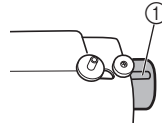

- 1 Kasknak üzerindeki işaret

- 14** İğne geçirici kolunu indirirken ipliği kılavuzun üzerine doğru kancaya geçirin.

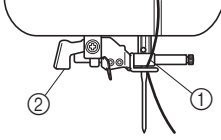

- ① İğne tutucu  
② İplik geçirici kolu

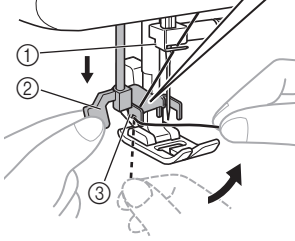
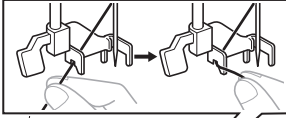

- ① İğne tutucu  
② İplik geçirici kolu  
③ Kılavuz

- 15** İplik geçirici kolunu mümkün olduğunca aşağı çekin ve ardından kolu makinenin arkasına doğru (kendinizden uzağa doğru) döndürün. Kancanın iğnenin gözünden geçerek ipliği yakaladığından emin olun.

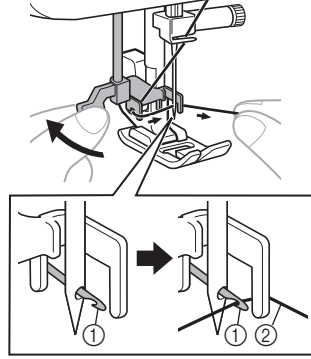

- ① Kanca  
② İplik

- Kancanın ipi yakalamasını sağlamak için ipliği iğnenin önünde tutun.

- 16** İpliği gevşek bir şekilde tutarken iğne geçirici kolunu makinenin önüne doğru (kendinize doğru) çevirin. Kanca iğnenin içinden ipliği yakalayacaktır.

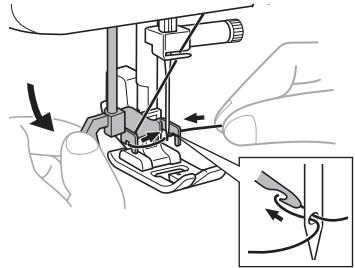

- 17** İplik geçirici kolunu kaldırın.

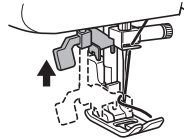

- 18 İğne deliğinden geçen ipliğin ilmeğini makinenin arkasına doğru çekin.

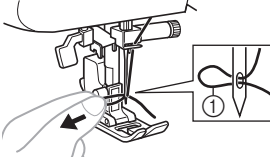

① İplik ilmeği

### ! DİKKAT

- İpliği zorlayarak çekmemeye dikkat edin, aksi halde iğne eğilebilir.
- İplik iğne deliğinden geçmezse, tekrar 18 adımından başlayın.

### ☀ Not

- Çift iğne kullanılırken iğneye iplik geçirici kullanılamaz. Bu durumda ipliği aşağıda anlatıldığı biçimde takın.

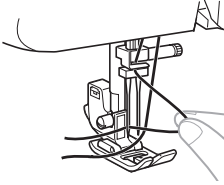

- 19 Baskı ayağı kolunu kaldırın.

- 20 İpliğin ucunu baskı ayağından geçirin ve ardından ipliği makinenin arkasına doğru yaklaşık 5 cm (2 inç) çekin.

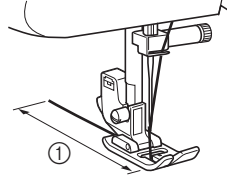

① 5 cm (2 inç)

### ☀ Not

- İpliği yanlış bir biçimde beslerseniz dikiş problemlerine yol açabilirsiniz.

### Alt ipliği yaklaştırma

Masura ipliğini çekmeden hemen dikişe başlayabilirsiniz.

Büzgü ya da pens dikerken, fazla iplik kalması için alt ipliği elle çekebilirsiniz. Alt ipliği çekmeden önce, masurayı tekrar yerine takın.

- 1 Baskı ayağı kolunu kaldırın.
- 2 Masura kapağını çıkarın ve ardından masurayı yeniden takın.
- 3 İpliği ok yönünde yarığın etrafından geçirin ve kesmeden orada bırakın.

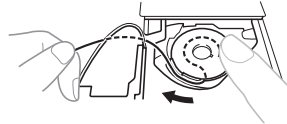

- Masura kapağı hala takılmamış olmalıdır.

- 4** Üst ipliğin ucuna hafifçe asılırken iğneyi indirip ardından yükseltmek için kasmağı yavaşça elinizle kendinize doğru (saat yönünün tersine) çevirin.

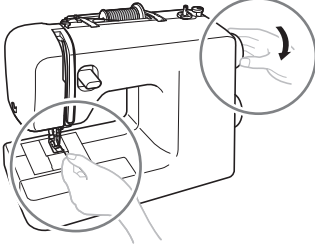

- 5** Alt ipliği çekmek için üst ipliğe asılın.

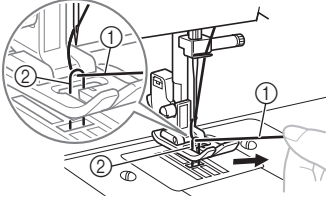

- ① Üst iplik  
② Alt iplik

- 6** Her iki ipliği de yaklaşık 10 cm (4 inç) dışarı doğru ve her ikisini de makinenin arkasına doğru baskı ayağının altına gelecek şekilde çekin.

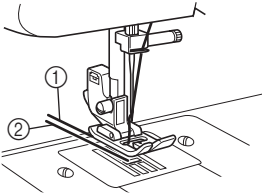

- ① Üst iplik  
② Alt iplik

- 7** Masura kapağını değiştirin.



# KUMAŞ, İPLİK ve İĞNE KOMBİNASYONLARI

1

Kumaş Türü/Uygulama		İplik		İğne Boyutu
		Türü	Ebat	
Orta ağırlıkta kumaşlar	Çuha	Pamuk iplik	60-90	75/11-90/14
	Tafta	Sentetik iplik		
	Flanel, Gabardin	İpek iplik	50	
İnce kumaşlar	İnce keten bezi	Pamuk iplik	60-90	65/9-75/11
	Jorjet	Sentetik iplik		
	Şalis, Saten	İpek iplik	50	
Kalın kumaşlar	Kot kumaşı	Pamuk iplik	30	100/16
			50	
	Fitilli kadife	Sentetik iplik	50-60	90/14-100/16
Tüvid	İpek iplik			
Esnek kumaşlar	Jarse	Örgü ipliği	50-60	Yuvarlak uçlu iğne 75/11-90/14 (altın renkli)
	Triko			
Kolay yıpranan kumaşlar		Pamuk iplik	50-90	65/9-90/14
		Sentetik iplik		
		İpek iplik		
Üst dikiş için		Sentetik iplik	30	100/16
		İpek iplik	50-60	75/11-90/14



## Not

- #20 veya altında ağırlığa sahip bir ipliği asla kullanmayın. Makine arızasına neden olunabilir.



## Kısa Not

- İplik numarası ne kadar küçük olursa, iplik o kadar kalın olur ve iğne numarası ne kadar yüksek olursa iğne de o kadar kalın olur.

### ■ Yuvarlak uçlu iğne

Streç kumaş dikerken ya da dikiş atılmalarının kolayca oluşabileceği kumaşlarla çalışırken yuvarlak uçlu iğne kullanın.

Fabrikanın önerdiği iğne "HG-4BR" (Organ) modelidir. Schmetz iğneleri "JERSEY BALL POINT" 130/705H SUK 90/14 yedek olarak kullanılabilir.

### ■ Transparan naylon iplik

Kumaş ya da ipliğe bakmaksızın, 90/14 ve 100/16 iğne kullanın.



## DİKKAT

- Tabloda belirtilen iğne, iplik ve kumaş kombinasyonlarına mutlaka uyun. Uygun olmayan kombinasyonların kullanımı, özellikle ağır bir kumaşla küçük bir iğne (65/9-75/11) kullanılması, iğnenin eğilmesine veya kırılmasına yol açabilir. Uygun olmayan kombinasyon, aynı zamanda dikişin düzgün olmamasına, kumaşın büzülmesine veya makinenin dikiş atlamasına da neden olabilir.

## 2 TEMEL DİKİŞ BİLGİLERİ

Lütfen dikişten önce okuyun

### ! DİKKAT

- Dikiş dikerken yaralanmamak için iğnelere azami dikkat göstermeye özen gösterin. Ellerinizi hareketli parçalardan uzak tutun.
- Dikiş sırasında kumaşı germeyin veya çekmeyin, aksi halde iğne hasar görebilir ve yaralanabilirsiniz.
- Eğilmiş veya kırılmış iğneleri kullanmayın, aksi halde yaralanabilirsiniz.
- İğnenin dikiş esnasında teyel pimlerine veya diğer objelere çarpmamasına dikkat edin. İğne kırılarak yaralanmalara yol açabilir.
- Daima doğru baskı ayağını kullanın. Yanlış baskı ayağı kullanırsanız, iğne baskı ayağına çarparak eğilebilir veya kırılabilir ve yaralanabilirsiniz.
- Kasnağı elle çevirirken daima kendinize doğru (saatin tersi yönünde) çevirin. Diğer yöne çevirmek ipliğin dolaşmasına ve dolayısıyla iğne veya kumaşın zarar görmesine veya yaralanmalara neden olabilir.
- Kumaşı baskı ayağı altına koymadan dikişe başlamayın, aksi halde baskı ayağı zarar görebilir.

### Dikişe başlama

- 1 Makineyi açın.



### ! DİKKAT

- Pedala basarken makineyi açmayın. Makine beklenmeden bir şekilde çalışmaya başlayabilir ve yaralanmalara neden olabilir veya makineye hasar verebilir.

- 2 Kasnak üzerindeki işaret yukarı bakacak şekilde kasnağı kendinize doğru (saatin tersi yönünde) çevirerek, iğneyi yükseltin.
- 3 Bir dikiş seçmek için desen seçim kadranını çevirin (bkz. sayfa 9 - 12).
- 4 Baskı ayağını değiştirin (bkz. sayfa 8).

- 5 Baskı ayağı kolunu kaldırın.

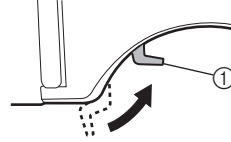

1 Baskı ayağı kolu

- 6 Kumaşı baskı ayağı altına yerleştirin, ipliği baskı ayağı altından geçirin ve ardından yaklaşık 5 cm (2 inç) kadar ipliği makinenin arkasına doğru çekin.

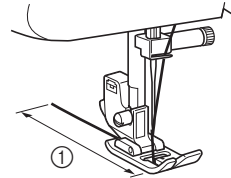

1 5 cm (2 inç)

- 7** Sol elinizle ipliğin ucunu ve kumaşı tutarken iğneyi dikişe başlama noktasına kadar alçaltmak üzere kasnağı sağ elinizle kendinize doğru (saatin tersi yönünde) çevirin.



- 8** Baskı ayağı kolunu indirin.

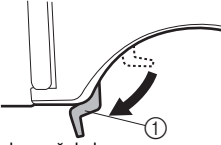

① Baskı ayağı kolu

- 9** Pedala yavaşça basın.

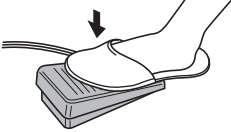

► Makine dikişe başlar.

- 10** Ayağınızı pedaldan çekin.

► Makine dikişi durdurur.

- Ters dikiş koluna basarak, geri teyel yapmak ve dikişleri pekiştirilmek için ters dikişi kullanabilirsiniz. Bilgi için, bkz. "Ters dikiş kolu" sayfa 13.

- 11** Kasnağı kendinize doğru (saatin tersi yönünde) çevirerek iğneyi kaldırın.

- 12** Baskı ayağı kolunu kaldırın.

- 13** Kumaşı makinenin sol tarafına çekin ve ardından kesmek üzere iplikleri iplik kesiciden geçirin.

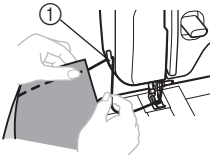

① İplik kesici

## Deneme dikişi

Bir parça kumaş üzerinde deneme dikişi yapılmalıdır. Projenizde kullanmayı düşündüğünüz aynı kumaş türü ve dikiş tipini kullanın ve iplik tansiyonunu, dikiş uzunluğunu ve genişliğini kontrol edin.

## Dikiş yönünü değiştirme

Dikiş yönünü değiştirmek istediğiniz noktada iğne kumaş üzerinde sabit kalacak şekilde makineyi durdurun ve ardından baskı ayağı kolunu kaldırın. İğneyi eksen noktası olarak kullanarak kumaşı döndürün, baskı ayağı kolunu indirin ve dikişe devam edin.

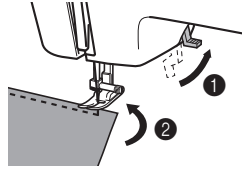

## Kalın kumaşların dikilmesi

- **Kumaş baskı ayağının altına oturmazsa**  
Kumaş, baskı ayağının altına kolayca oturmazsa, baskı ayağı kolunu daha da yükselterek baskı ayağını en üst konumuna getirin.

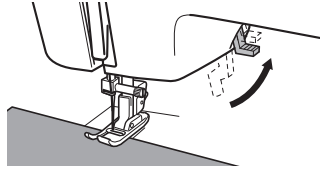

## ⚠ DİKKAT

- 6 mm'den (15/64 inç) daha kalın kumaş dikilirse ya da kumaş aşırı güç kullanılarak itilirse, iğne bükülebilir ya da kırılabilir.

## İnce kumaşların dikilmesi

İnce kumaş dikilirken, dikişin hizası bozulabilir ya da kumaş doğru şekilde beslenmeyebilir. Bu tür durumların gerçekleşmesi durumunda, kumaşın altına ince bir kağıt ya da sabitleyici bir malzeme yerleştirin ve kumaş ile birlikte dikişin. Dikiş işlemi bittiğinde, kağıdı yırtıp atın.

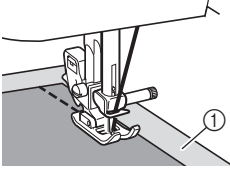

① Sabitleyici malzeme ya da kağıt

## Streç kumaşların dikilmesi

Önce kumaş parçalarını birbirlerine teyelleyin ve ardından kumaşı gerdirmeden dikişin.

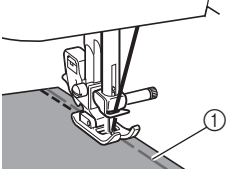

① Teyelleme

## Silindirik parçaların dikilmesi

Düz yatak ataşmasının çıkarılması, manşetler ve pantolon paçaları gibi silindirik kumaşların ya da erişimi zor yerlerin dikilmesini kolaylaştırır.

- 1 Açmak için düz yatak ataşmasını sola doğru kaydırın.

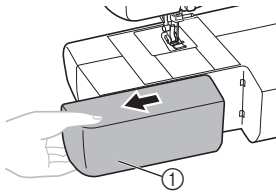

① Düz yatak ataşmanı

- Düz yatak ataşmanı çıkarılmış durumdayken, serbest kol dikişi mümkündür.



## Not

- Serbest kol dikişini bitirdiğinizde, düz yatak ataşmanını eski konumuna geri getirin.

- 2 Dikmek istediğiniz kumaşı kola doğru kaydırın ve üstten dikişin.

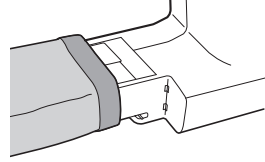

## Çift iğne ile dikiş yapma (Opsiyonel)

Almış olduğunuz dikiş makinesi, bu iğne ile ve iki adet üst iplikle dikiş yapabilmeyi sağlamak üzere tasarlanmıştır. Dekoratif dikişler elde etmek için aynı renkte ya da iki farklı renkte iplik kullanabilirsiniz.



① Çift iğne



② İlave bobin pimi

## ⚠ DİKKAT

- Sadece bu makine için üretilmiş çift iğneleri kullanın (parça kodu: X57521-021:2,0/75, 2 mm genişlik). Diğer iğneler kırılabilir ve makinenize hasar verebilir.
- İğnenin baskı ayağına çarpmasına özen gösterin.
- Eğilmiş iğnelerle dikiş yapmayın. İğne kırılarak yaralanmanıza sebebiyet verebilir.

## ■ Çift iğnenin takılması

Çift iğneyi aynen tek iğne takar gibi takın (bkz. sayfa 7-8). İğnenin düz tarafı arkaya doğru bakarken yuvarlak tarafı ise size doğru bakmalıdır.

### ■ İlave bobin pimini takılması

İlave bobin pimini masura sarma milinin ucuna yerleştirin. İkinci iplik bobinini, ilave bobin pimi üzerine yerleştirin.

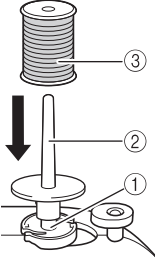

- ① Masura sarma mili
- ② İlave bobin pimi
- ③ İplik makarası

### ■ Çift iğneye iplik takma

Her iğneye ayrı ayrı iplik geçirmeniz gerekir.



#### Not

- Çift iğneye iplik geçirmek için iğneye iplik geçirici kullanılamaz. Bunun yerine çift iğneye ipliği elinizle önden arkaya doğru geçirin. İğneye iplik geçirici biriminin kullanılması makineye hasar verebilir (bkz. sayfa 22).

### 1 Sol tarafın üst ipliğini geçirme yöntemi ile aynı şekilde sağ tarafın üst ipliğini de geçirin.

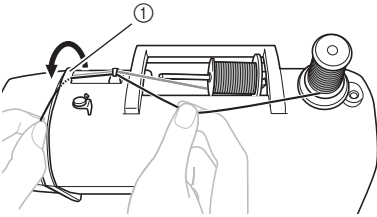

- ① İplik kılavuzu

- Daha fazla bilgi için "Üst ipliğin takılması" bölümündeki ① ile ⑩ adımlarına bakın (sayfa 18).

### 2 Sol iğneye iplik geçirin.

### 3 Sağ iğneye iplik geçirin.

Sağ iğneye iplik geçirme işlemini, sol iğneye iplik geçirme işlemi ile aynı biçimde ilave bobin pimindeki ipliği kullanarak gerçekleştirin, ancak ipliği sağ iğnenin deliğinden geçirmeden iğne üzerinde bulunan iplik kılavuzundan geçirmeyin.

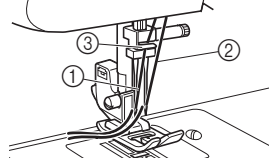

- ① Sol iğne ipliği, iğne mili iplik kılavuzundan geçer
- ② Sağ iğne ipliği, iğne mili iplik kılavuzunun önünden geçer
- ③ İğne mili iplik kılavuzu

### 4 "J" zigzag ayağını takın.

Baskı ayağını değiştirmeye ilişkin bilgi için, bkz. "Baskı ayağının değiştirilmesi" sayfa 8.

### ! DİKKAT

- Çift iğne kullanırken "J" zigzag ayağını taktığınızdan emin olun, aksi halde iğne kırılabilir ya da makine hasar görebilir.

### 5 Makineyi açın.

### ! DİKKAT

- Pedala basarken makineyi açmayın. Makine beklenmeden bir şekilde çalışmaya başlayabilir ve yaralanmalara neden olabilir veya makineye hasar verebilir.

### 6 Bir dikiş seçin.

### ! DİKKAT

- Dikiş genişliğini ayarladıktan sonra kasnağı yavaşça kendinize doğru (saatin tersi yönünde) çevirin ve iğnenin baskı ayağına temas etmediğinden emin olun. İğne baskı ayağına temas ederse eğilebilir ya da kırılabilir.
- Çift iğneyle dikiş yaparken dikiş genişliğinin "2,5" in üzerinde ayarlanmamasına dikkat edin, bu durum iğnenin iğne plakasına çarparak kırılmasına neden olabilir.

7

**Dikişe başlayın.**

Dikişe başlama hakkında bilgi için, bkz. "Dikişe başlama" sayfa 25.

► Birbirine paralel olarak iki sıra dikiş yapılır.

**Not**

- Çift iğne kullanırken kullanılan ipliğin ve kumaşın türüne göre dikişler bir araya toplanabilir. Bu durumda dikiş uzunluğunu artırın. Dikiş uzunluğunun ayarlanmasına ilişkin bilgi için, bkz. "Dikiş uzunluğu kadranı" sayfa 12.

**DİKKAT**

- **Dikiş yönünü değiştirirken, iğneyi kumaştan kaldırdığınızdan emin olun ve ardından baskı ayağı kolunu kaldırıp kumaşı çevirin. Aksi halde iğne kırılabilir veya makine hasar görebilir.**

**İplik tansiyonu**

İplik tansiyonu dikişlerinizin kalitesini etkileyecektir. Kumaş ya da iplik tipini değiştirdiğinizde ayarlanması gerekebilir.

**Kısa Not**

- Dikişe başlamadan önce kumaş parçası üzerinde test niteliğinde bir örnek dikiş yapmanız önerilir.

**Doğru tansiyon**

Fazla ya da az tansiyon dikişlerinizin dayanıklılığını azaltacağı veya kumaşa büzüşmelere yol açacağı için ideal tansiyonun ayarlanması büyük önem taşımaktadır.

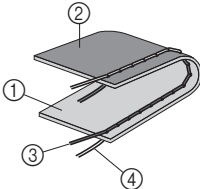

- 1 Kumaşın yüzü
- 2 Kumaşın arkası
- 3 Üst iplik
- 4 Alt iplik

**Üst tansiyon çok fazla**

Kumaşın yüzünde ilmekler oluşur.

**Not**

- Masura ipliği yanlış geçirilmişse, üst iplik çok gergin olabilir. Bu durumda, "Alt ipliği takma" sayfa 16 kısmına bakın ve masura ipliğini yeniden takın.

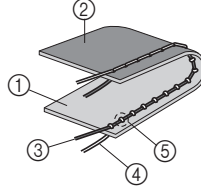

- 1 Kumaşın yüzü
- 2 Kumaşın arkası
- 3 Üst iplik
- 4 Alt iplik
- 5 Kumaş yüzünde ilmekler oluşuyor

**Cözüm**

Üst tansiyon kontrol kadranını daha düşük bir rakama çevirerek tansiyonu azaltın.

**Üst tansiyon çok düşük**

Kumaşın arkasında ilmekler oluşuyor.

**Not**

- Üst iplik yanlış geçirilmişse, üst dikiş çok gevşek olabilir. Bu durumda, "Üst ipliğin takılması" sayfa 18 kısmına bakın ve üst ipliği yeniden takın.

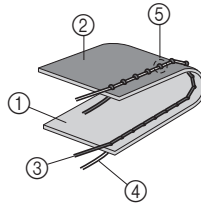

- 1 Kumaşın yüzü
- 2 Kumaşın arkası
- 3 Üst iplik
- 4 Alt iplik
- 5 Kumaşın arkasında ilmekler oluşuyor

**Cözüm**

Üst tansiyon kontrol kadranını daha yüksek bir rakama çevirerek tansiyonu artırın.

### 3 DAHİLİ DİKİŞLER

#### Düz dikiş

Düz dikişler, düz dikiş dikmek için kullanılır.

Dikiş Adı	Desen		Dikiş Uzunluğu [mm (inç)]	Dikiş Genişliği [mm (inç)]
	37	27		
Düz Dikiş	2		1-4 (1/16-3/16)	6,5 (1/4)
Üçlü Streç Dikiş	20	15	SS Sabit 2,5 (3/32)	

#### ■ Üst dikiş yapma ve streç kumaşlar

Düz dikiş, üst dikiş yaparken veya hafif kumaşları dikerken kullanılır. Streç kumaşların dikilmesinde üçlü bir streç dikiş kullanabilirsiniz.

#### Zigzag dikişi

Dikiş Adı	Desen	Dikiş Uzunluğu [mm (inç)]	Dikiş Genişliği [mm (inç)]
Zigzag Dikiş	3	F-4 (1/64-3/16)	0-6,5 (0-1/4)

#### ■ Zigzag dikiş

Desen seçim kadranını Zigzag Dikiş'e ayarlayın ve ardından dikişe başlayın.

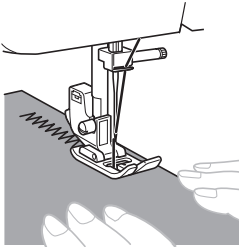

Zigzag dikişlerin başında ve sonunda Düz Dikiş kullanılarak dikiş yapılması tavsiye edilir. (Bu dikiş, pekiştirme görevi görür.)



#### ■ Saten dikiş

Zigzag Dikiş uzunluğunun "F"-1 aralığına ayarlanması, bir saten dikiş oluşturur (sık zigzag dikiş). Saten Dikiş ilikler yapmak ve dekoratif dikişler dikmek için kullanılabilir. Desen seçim kadranını Zigzag Dikiş'e ve ardından dikiş uzunluğunu "F"-1 aralığına ayarlayın ve dikiş genişliği kadranını "3" ile "6,5" arası bir değere getirin.

#### Gizli kenar bastırma dikişi

Dikiş Adı	Desen	Dikiş Uzunluğu [mm (inç)]	Dikiş Genişliği [mm (inç)]
Gizli Kenar Bastırma Dikişi	4	F-2 (1/64-1/16)	3-6,5 (1/8-1/4)
Streç Gizli Kenar Bastırma Dikişi	7	F-1,5 (1/64-1/16)	

Gizli Kenar Bastırma Dikişi pantolon paçaları gibi dikilen nesnenin kenarlarını, dikişleri göstermeden sonlandırmak için kullanılır. Gizli Kenar Bastırma Dikişi: streç olmayan kumaşlara dikiş. Gizli Kenar Bastırma Dikişi: streç kumaşlar için.

#### ■ Kısa Not

- Silindirik parçaların boyutları kola doğru kaydırmak için çok küçükse veya bunlar fazla kısa geliyorsa, kumaş beslenmeyecek ve muhtemelen istenilen sonuçlar elde edilemeyecektir.

#### 1 Pantolonu veya eteği ters çevirin.

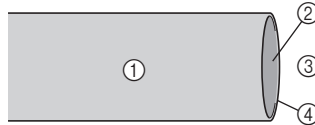

- Kumaşın tersi
- Kumaşın düzü
- Alt taraf
- Kumaşın kenarı

**2** Kumaşı istenilen kenar bastırma kenarı boyunca katlayın ve bastırın.

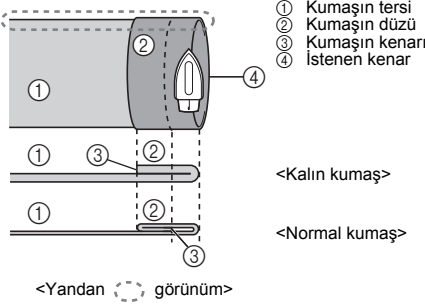

**3** Kumaşın kenarından yaklaşık 5 mm (3/16 inç) mesafeyi tebeşirle işaretleyin ve teyelleysin.

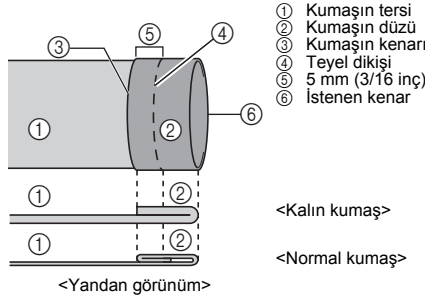

**4** Kumaşı teyel yerinden içe doğru katlayın.

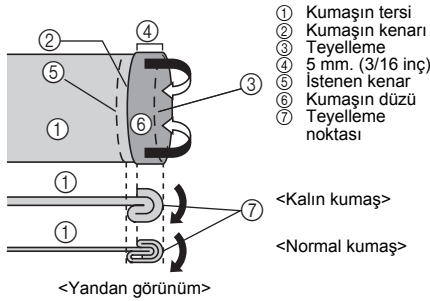

**5** Kumaşın kenar katını açın, ters tarafı yukarı gelecek şekilde kumaşı yerleştirin.

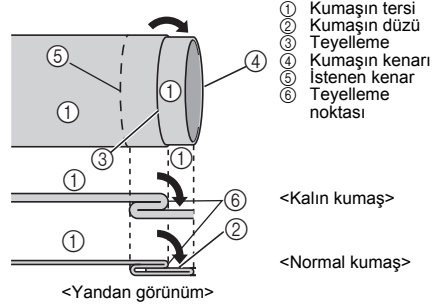

**6** Serbest kol dikişi yapabilmemiz için düz yatak atışmanını sökün.

- Serbest kol dikişi ile ilgili detaylı bilgi için "Silindirik kumaş parçalarının dikilmesi" bölümüne bakın (Sayfa 27).

**7** Kola dikmek istediğiniz parçayı kaydırın, kumaşın doğru bir şekilde beslendiğinden emin olun ve dikişe başlayın.

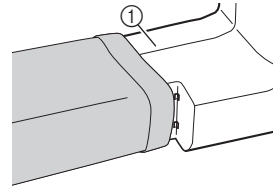

**8** Bir dikiş seçtikten sonra, iğne sağdan sola hareket edene dek kasnağı kendinize doğru (saatin tersi yönünde) yavaşça çevirin.

**9** Kumaşı baskı ayağı altına konumlandırın ve ardından iğne hafifçe bastırılmış kenarı yakalayana dek dikiş genişliğini ayarlayın.

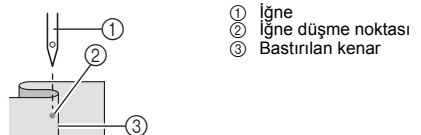
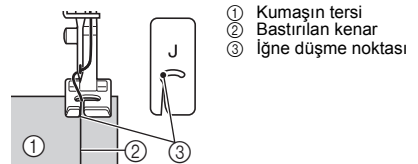



Dikiş genişliği

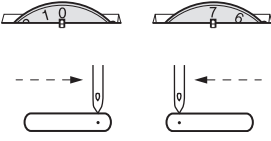

### 10 Baskı ayağı kolunu indirin.

- Dikiş genişliğinin değiştirilmesi hakkında bilgi için, bkz. "Dikiş genişliği kadranı" sayfa 12.

### 11 İğne bastırılmış kenarı hafifçe yakalayacak şekilde kumaşı elinizle tutarak yavaş bir hızda dikiş yapın.

### 12 Teyel dikişini sökün ve kumaşın sağ tarafını yukarı kaldırın.

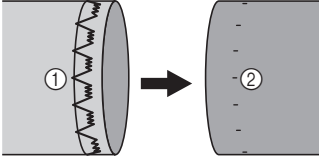

① Kumaşın tersi

② Kumaşın düzü

## Kabuk plise dikişi

Dikiş Adı	Desen	Dikiş Uzunluğu [mm (inç)]	Dikiş Genişliği [mm (inç)]
Kabuk Plise Dikiş		F-3 (1/64-1/8)	3-6,5 (1/8-1/4)

Kabuk Plise Dikiş hafif bir kumaş üzerine piko (dantel benzeri) kenar dikmek için kullanılabilir.

- 1 Normalden sıkı olacak şekilde iplik tansiyonunu ayarlayın.
- 2 Düz dikişlerin dikiş hattı boyunca, zigzag dikişlerin ise hafifçe katlı kenarın üzerinde dikilebilmesi için kumaşı baskı ayağının altına yerleştirin.

### 3 Düşük hızda dikiş.

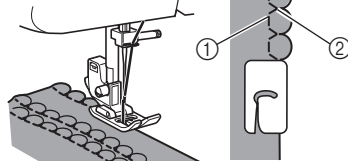

- ① Düz dikişler
- ② Zigzag dikişler

## Elastik dikiş

Dikiş Adı	Desen	Dikiş Uzunluğu [mm (inç)]	Dikiş Genişliği [mm (inç)]
Elastik Dikiş		F-2,5 (1/64-3/32)	3-6,5 (1/8-1/4)

Elastik kumaşların onarılmasında, dikilmesinde ve kumaşların birleştirilmesinde Elastik Dikiş kullanabilirsiniz. Her biri aşağıda açıklanmıştır.

### ■ Onarım

#### 1 Takviye kumaşını, onarmak istediğiniz alanın altına yerleştirin.

- Takviye kumaşı tutmak için teyel pimlerini kullanın.

#### 2 Yırtığın kenarını takip ederek gösterildiği şekilde Elastik Dikiş kullanarak dikiş.

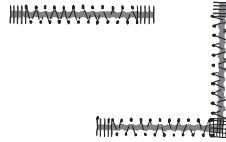

### ■ Elastik kumaşın dikilmesi

#### 1 Elastik bandı kumaşın ters yüzüne iğneyin.

#### 2 Dikerken elastik parçayı baskı ayağının hem önünden hem de arkasından gerdiren.

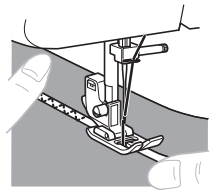

## ■ Kumaş birleştirme

Elastik Dikiş iki parça kumaşın birleştirilmesinde kullanılabilir ve dokuma kumaş dikerken oldukça etkilidir. Naylon iplik kullanıyorsanız, dikiş görünmeyecektir.

**1** İki kumaş parçasının kenarlarını karşı karşıya getirin ve baskı ayağının altına gelecek şekilde ortalayın.

**2** Elastik Dikiş kullanarak bunları birlikte dikişin. İki kumaşın kenarlarını birbirine yakın tuttuğunuzdan emin olun.

- İki kumaş kenarlarını karşı karşıya getirmek için teyel pimlerini kullanın.

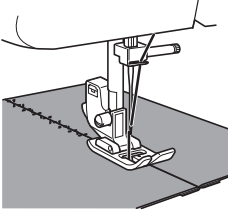

## Çift hareketli dikiş

Dikiş Adı	Desen		Dikiş Uzunluğu [mm (inç)]	Dikiş Genişliği [mm (inç)]
	37	27		
Çift Hareketli Dikiş			F-3 (1/64-1/8)	3-6,5 (1/8-1/4)
Köprü Dikiş				
Rampart Dikiş				
Dekoratif Kenar Bastırma Dikişi	29	24	SS Sabit 2,5 (3/32)	

Bu dikişler iki kumaş parçasını birleştirmek için, örneğin kırkyama yaparken kullanılır.

Örnek: Çift Hareketli Dikiş ile Kırkyama

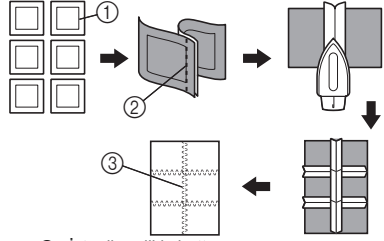

- 1 İstenilen dikiş hattı
- 2 Düz Dikiş
- 3 Çift Hareketli Dikiş

## Ajurlu dikiş

Dikiş Adı	Desen		Dikiş Uzunluğu [mm (inç)]	Dikiş Genişliği [mm (inç)]
	37	27		
Ajurlu Dikiş			SS Sabit 2,5 (3/32)	3-6,5 (1/8-1/4)
Dekoratif Dikiş				

Bu dikişler, kenarları arasında boşluk bırakarak iki kumaş parçasını birleştirmede kullanılır. Kalın iplik kullanıldığında dikiş daha dekoratif bir görünüme sahip olur.

- 1** İki parça kumaşı dikişleri boyunca katlamak üzere bir ütü kullanın.
- 2** Arasına yaklaşık 2 mm (1/16 inç) mesafe konmuş iki parça kumaşı, ince bir kağıt üzerine ya da suda çözülebilir bir sabitleyici yaprak üzerine teyelleyin.

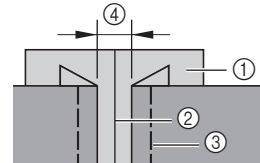

- 1 İnce kağıt ya da suda çözülebilir bir sabitleyici
- 2 Ortadan bir çizgi çizin
- 3 Teyel dikişi
- 4 2 mm (1/16 inç)

**3** Dikiş genişliğini "5" olarak ayarlayın.

- 4 Baskı ayağının merkezi iki parça kumaşın merkezi boyunca hizalanacak şekilde dikiş.

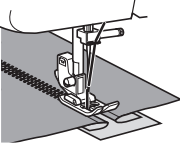

- 5 Dikiş bittikten sonra kağıdı ve teyel dikişlerini çıkarın.

## Sürfile dikiş

Dikiş Adı	Desen		Dikiş Uzunluğu [mm (inç)]	Dikiş Genişliği [mm (inç)]
	37	27		
Elastik Kabuk Plise Dikiş	12		F-3 (1/64-1/8)	
Elastik Overlok Dikiş	22	17	SS Sabit 2,5 (3/32)	3-6,5 (1/8-1/4)
	23	18		
Tarak Dikiş	25	20		

Bu dikişler dikişleri birleştirmek ve bu dikişleri tek bir işlemde bastırmak için kullanılır. Elastik Overlok Dikiş: streç kumaşları dikmek için.

- 1 Dikiş hattı (veya ok başı noktası) baskı ayağının merkezinin yaklaşık 3 mm (1/8 inç) solunda olacak şekilde kumaşı baskı ayağının altına yerleştirin.

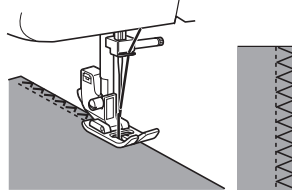

- Dikiş payı dikiş deseninden genişse, dikişten sonra fazla kumaşı kesin.

## Kısa Not

- Elastik Overlok Dikiş yaparken kumaşı, kumaşın kenarı iğnenin solunda kalacak şekilde yerleştirin.

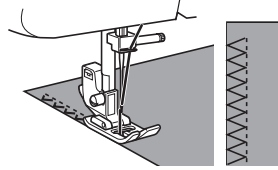

## Kuş tüyü dikiş

Dikiş Adı	Desen		Dikiş Uzunluğu [mm (inç)]	Dikiş Genişliği [mm (inç)]
	37	27		
Kuş Tüyü Dikiş	24 ✓✓✓	19 ✓✓✓	SS Sabit 2,5 (3/32)	3-6,5 (1/8-1/4)

Nakiş yaparken veya battaniye, masa örtüsü veya döşemelik kumaşların kenarını bastırırken dekoratif üst dikiş olarak Kuş Tüyü Dikişi kullanın.

- 1** Kumaşı düz yukarı bakacak şekilde koyun ve kumaşın kenarından itibaren 1 cm (1/2 inç) dikişin.
- 2** Dikişin yakınından kesin.  
Bu dikiş kumaşın sökülmesini önler.

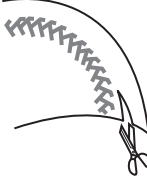

## Üçlü zigzag streç dikişi

Dikiş Adı	Desen		Dikiş Uzunluğu [mm (inç)]	Dikiş Genişliği [mm (inç)]
	37	27		
Üçlü Zigzag Streç Dikiş	21 ✓✓✓	16 ✓✓✓	SS Sabit 2,5 (3/32)	3-6,5 (1/8-1/4)

Bu dikiş, ağır streç kumaşların dikiminde zigzag dikişin kullanıldığı yerlerde kullanılabilir. Üçlü Zigzag Streç Dikiş, dekoratif üst dikiş olarak da kullanılabilir.

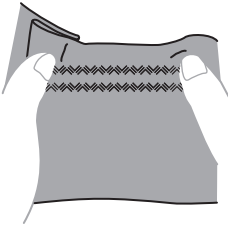

## Dekoratif dikiş

Dikiş Adı	Desen		Dikiş Adı	Desen	
	37	27		37	27
Fisto Dikişi	8 ✓✓✓		Dekoratif Dikiş	19 ✓✓✓	—
Kordon Dikiş	13 ✓✓✓			26 ✓✓✓	21 ✓✓✓
Ok Başlı Dikiş	14 ✓✓✓			30 ✓✓✓	25 ✓✓✓
Paralel Dikiş	15 ✓✓✓	—		31 ✓✓✓	26 ✓✓✓
Fisto Dikişi	16 ✓✓✓	—		32 ✓✓✓	27 ✓✓✓
Hızlı Dikiş	17 ✓✓✓	—		33 ✓✓✓	—
Kare Dikiş	18 ✓✓✓	—		34 ✓✓✓	—
Zincirli Dikiş	35 ✓✓✓	—		36 ✓✓✓	—
				37 ✓✓✓	—

Bu dikişler dekoratif üst dikiş ve büzgü yapımında kullanılabilir. Her bir dikiş için önerilen dikiş genişliği ve uzunluğu için, bkz. sayfa 10-11.

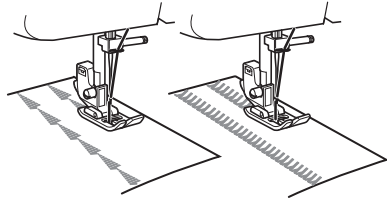

## 4 İLİK AÇMA VE DÜĞME DİKME

### ! DİKKAT

- Baskı ayağını değiştirmeden önce daima makineyi kapatın. Aksi halde, pedala yanlış basılır ve makine dikişe başlarsa yaralanmalar meydana gelebilir.

### İlik açma (1 adımda otomatik ilik)

Desen	Dikiş Uzunluğu [mm (inç)]	Dikiş Genişliği [mm (inç)]	Ayak
1	F-1,5 (1/64-1/16)	3-5 (1/8-3/16) (Kadran 4-7)	İlik ayağı "A"

İlik yapma güvenilir sonuçlar veren basit bir süreçtir. 1 adımda Otomatik İlik Açma Dikiş deseni ile, ilik kolu ve ilik ayağı kullanıldığında dikiş yönünü otomatik değiştirerek bir ilik otomatik olarak dikilir.

### Not

- İlik dışında bir dikiş desenini dikerken, ilik kolunu indirmeyin, hareket ettirmeyin veya buna dokunmayın, aksi halde dikişin hizası bozulabilir ya da dikiş yanlış dikilebilir.

### Kısa Not

- Gerçek kumaş üzerinde ilik açmadan önce başka bir parça kumaş üzerinde ilik açma denemesi yapılması önerilir.
- Yumuşak kumaşlar üzerinde ilik açmadan önce kumaşın alt kısmı üzerine sabitleyici bir malzeme yerleştirin.

### İlik açma

- 1 Terzi tebeşiri kullanarak kumaş üzerinde ilik yapılacak yerin konumunu ve uzunluğunu işaretleyin.

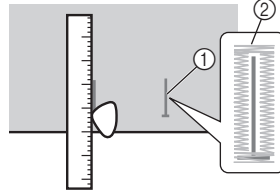

- 1 Kumaş üzerindeki işaretler
- 2 İlik dikişi

- 2 İlik ayağını "A" takın ve desen seçim kadranını ilığe ayarlayın.

- 3 Düğme plakasını açın ve düğmeyi takın.

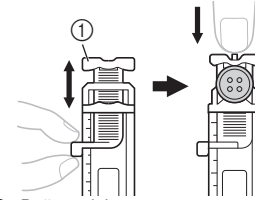

- 1 Düğme plakası

### Düğme, düğme kılavuz plakasına uymazsa

Düğmenin çapını ve kalınlığını birbiri ile toplayın ve ardından düğme kılavuzu plakasını hesaplanan uzunluğa ayarlayın. (Baskı ayağı ölçeği üzerindeki işaretlerin arasındaki mesafe 5 mm'dir (3/16 inç).)

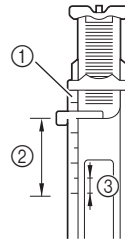

- 1 Baskı ayağı ölçeği
- 2 İlik uzunluğu (Düğmenin çapı + kalınlığı)
- 3 5 mm (3/16 inç)

Örneğin: 15 mm (9/16 inç) çapında ve 10 mm (3/8 inç) kalınlığında bir düğme için düğme kılavuzu plakası 25 mm (1 inç) olarak ayarlanmalıdır.

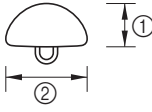

- ① 10 mm (3/8 inç)  
② 15 mm (9/16 inç)

- 4** Üst ipliği baskı ayağındaki delikten aşağı doğru geçirin.

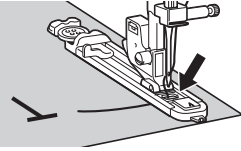

- 5** Önce ön teyel dikişi yapmalısınız. Ayaktaki işaretleri kumaştaki işaret ile hizalamak için baskı ayağını indirin.

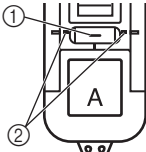

- ① Kumaştaki başlangıç işaretleri  
② Ayaktaki işaretler

- 6** İlik kolunu indirin ve hafifçe geriye itin.

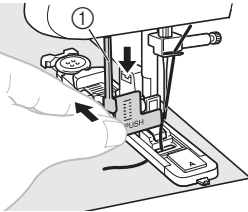

- ① İlik kolu

- 7** Üst ipliği hafifçe tutarken, makineyi çalıştırın.

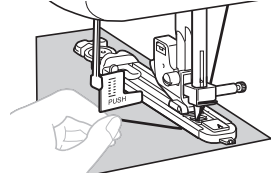

- 8** İliğin punterizleri gösterilen sırayla dikilir.



- 9** İlik dikişi bittiğinde makineyi durdurun.



#### Not

- İlik dikişi kesilirse, projeyi dikmeye devam etmeden önce atık bir kumaş parçası üzerinde bir ya da iki kez deneme dikişi yapın. Kesintinin ardından devam edilen dikiş yanlış yapılabilir.
- Kalın dikişler dikilirken ve kumaş beslenmiyorken, daha kalın (daha uzun) dikiş ile dikişi yapın.

- 10** İğneyi ve baskı ayağı kolunu kaldırın, kumaşı çıkarın ve ardından ipliği kesin.

- 11** İlik kolunu kaldırarak orijinal konumuna getirin.

- 12** Dikişin kesilmesini önlemek amacıyla ilik dikişinin ucuna bir pim yerleştirin ve ardından pime doğru kesmek üzere bir dikiş sökücü kullanın ve iliği açın.

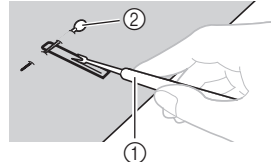

- ① Dikiş sökücü  
② Pim

## ⚠ DİKKAT

- **Dikiş sökücü ile iliği açarken, ellerinizi kestiğiniz yönde tutmayın, aksi halde dikiş sökücünün kayması sonucunda yaralanmalar meydana gelebilir. Dikiş sökücüyü tasarlanan amacı dışında kullanmayın.**

### ■ Streç kumaşlarda ilik açma

Streç kumaşlarda ilikleri dikerken, ilik dikişi bir pasa ipliği üzerinde yapılır.

- 1 “İlik açma” sayfa 36 kısımdaki 1 ile 6 adımlarını takip edin.
- 2 Pasa ipliğini ilik ayağının arka ucuna takın, iki pasa ipliği ucunu ayağın önüne getirin, bunları oluklara takın ve ardından geçici olarak bunları oraya bağlayın.

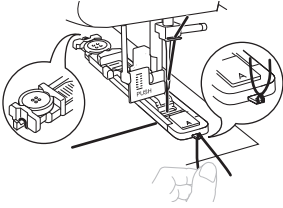

- 3 Dikiş genişliğini pasa ipliğinin çapına uyacak şekilde ayarlayın.

- 4 Dikişe başlayın.

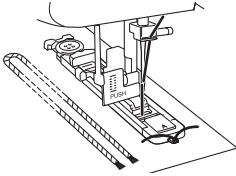

- 5 Dikiş bittiğinde, herhangi bir gevşekliği almak ve fazlalığı kırmak için pasa ipliğini yavaşça çekin.

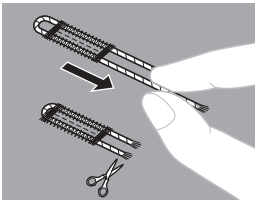

## İliklerin ayarlanması

İliğin her iki yanındaki dikiş birbirinin aynı görünmüyorsa, aşağıdaki ayarları uygulayabilirsiniz.

- 1 Dikiş uzunluk kadranını “F” ile 1,5 arası bir değere getirin ve kumaşın nasıl beslendiğini gözlemek için bir kumaş parçası üzerine iliği dikiin.
- 2 İliğin sağ tarafı çok gevşek veya çok sıkıysa, dikiş uzunluk kadranını ile kumaş beslemesini ayarlayın.

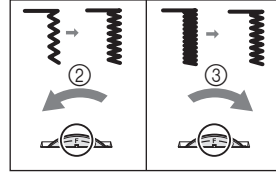

- 1 Sağ taraf
- 2 Kısa
- 3 Uzun

- 3 Sağ tarafta yeterli bir besleme elde ettikten sonra iliği dikiin ve beslemeyi gözlemleyin.

- 4 Sol taraf sağ taraf ile kıyaslandığında çok gevşek ya da çok sıkı görünüyorsa, ilik ince ayar vidasını aşağıdaki paragraflarda açıklanan şekilde ayarlayın.

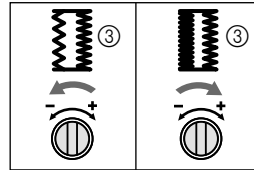
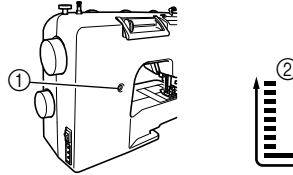

- 1 İlik ince ayar vidası
- 2 Sol taraf
- 3 İlik görünümü

4

Sol taraf çok gevşek ise, ilik ince ayar vidasını büyük bir tornavida ile “-” yönünde çevirin.

Sol taraf çok sıkı ise, ilik ince ayar vidasını büyük bir tornavida ile “+” yönünde çevirin.

- Bu ayarlama iliğin her iki tarafının eşit görünmesini sağlayacaktır.

## Düğmelerin dikilmesi

Dikiş Adı	Desen	Dikiş Uzunluğu [mm (inç)]	Dikiş Genişliği [mm (inç)]	Ayak
Zigzag Dikiş		F (1/64)	Her genişlik	Düğme dikme ayağı “M”

- 1 İlikler arasındaki mesafeyi ölçün ve kumaşı işaretleyin. Ardından, düğme üzerindeki delikler arasındaki mesafe ile aynı olmasını sağlamak için dikiş genişliğini ayarlayın.



- 2 Baskı ayağı kolunu kaldırın ve dişli konumlandırma düğmesini  konumuna kaydırın (bkz. sayfa 13).
- 3 Makineyi kapatın.
- 4 Ayağı düğme dikiş ayağı “M” ile değiştirin.
- 5 Makineyi açın.

### ⚠ DİKKAT

- Pedala basarken makineyi açmayın. Makine beklenmeden bir şekilde çalışmaya başlayabilir ve yaralanmalara neden olabilir veya makineye hasar verebilir.

- 6 Ayak ve kumaş arasında bir düğme yerleştirin ve iğnenin düğmeye çarpmadan deliklere girdiğinden emin olun. Düğmeye çarparsa adım 7’ye bakın.

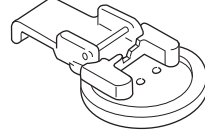

- 7 Düşük hızda yaklaşık 10 dikiş yapın.

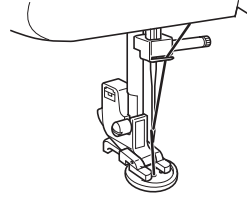

### ⚠ DİKKAT

- Dikiş esnasında iğnenin düğmeye çarpmamasına özen gösterin. İğne kırılarak yaralanmalara yol açabilir.

- 8 Dikişin ucunda bulunan üst ipliği, kumaşın ters yüzüne doğru çekin ve ardından masura ipliği ile bağlayın.
  - Dikişin başlangıcındaki masura ipliğini ve üst ipliği kesmek üzere makas kullanın.

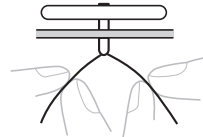

- 9 Düğmeyi yerleştirme işini tamamladıysanız dişli konumlandırma düğmesini  konumuna kaydırın (bkz. sayfa 13) ve dişlileri kaldırmak için kasmağı çevirin.

### 🔔 Kısa Not

- Dişli konumlandırma düğmesi genellikle sağa doğru ayarlanır.
- Tekrar dikişe başladığınızda, dişliler yukarı çıkar.



## 5 ATAŞMAN VE UYGULAMALARIN KULLANIMI

### ! DİKKAT

- Baskı ayağını değiştirmeden önce daima makineyi kapatın. Aksi halde, pedala yanlış basılır ve makine dikişe başlarsa yaralanmalar meydana gelebilir.

### Fermuar yerleştirme

Dikiş Adı	Desen	Dikiş Uzunluğu [mm (inç)]	Dikiş Genişliği [mm (inç)]	Ayak
Düz Dikiş	2	2-3 (1/16-1/8)	3,5 (Merkez)	Fermuar ayağı "1"

Farklı tipte fermuarlar dikmek üzere fermuar ayağını "1" kullanabilir ve kolaylıkla iğnenin sol ya da sağ kısmına doğru konumlandırabilirsiniz. Fermuarı sağ tarafta dikerken, ayağı fermuar ayağının sol pimine takın. Fermuarı sol tarafta dikerken, ayağı fermuar ayağının sağ pimine takın.

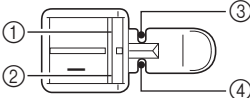

- 1 Fermuarı sol tarafta dikmek için sağ pim
- 2 Fermuarı sağ tarafta dikmek için sol pim
- 3 Fermuarı sol tarafta dikmek için iğne düşme noktası
- 4 Fermuarı sağ tarafta dikmek için iğne düşme noktası

### 1 Fermuar ters tarafa teyellenmiş şekilde kumaşı hazırlayın.

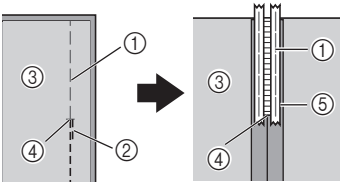

- 1 Teyel dikişi
- 2 Ters dikişler
- 3 Kumaşın tersi
- 4 Fermuarın sonu
- 5 Fermuar

### 2 Makineyi kapatın. Fermuar ayağını "1" takın.

### ! DİKKAT

- Kasnağı kendinize doğru çevirin (saatin tersi yönünde) ve dikişe başlamadan önce iğnenin fermuara temas etmediğini kontrol edin. Başka bir dikişin seçilmesi, iğnenin baskı ayağına çarpmasına, kırılmasına ve yaralanmaya sebep olabilir.

### 3 Makineyi açın.

### ! DİKKAT

- Pedala basarken makineyi açmayın. Makine beklenmedik bir şekilde çalışmaya başlayabilir ve yaralanmalara neden olabilir veya makineye hasar verebilir.

### 4 Kumaşın düz tarafı yukarı bakarken, fermuar baskı ayağının sağ tarafındayken dikişe devam edin.

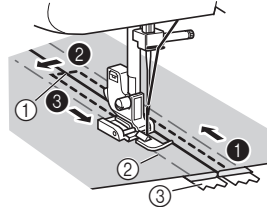

- 1 Fermuarın sonu
- 2 Teyel dikişi
- 3 Fermuar

- Dikişi 1'den 3'e doğru sırayla dikiin.

### ! DİKKAT

- Dikiş esnasında iğnenin fermuara çarpmamasına özen gösterin. İğnenin fermuara çarpması durumunda iğne kırılabilir ve bunun sonucunda yaralanmalara yol açılabilir.

### 5 Dikişi tamamlandığında teyel dikişini kaldırın.

## Büzgü

Dikiş Adı	Desen	Dikiş Uzunluğu [mm (inç)]
Düz Dikiş	2	4 (3/16)

- 1 Alt ipliğin kumaşın alt yüzünde kalmasını sağlamak için üst ipliğin tansiyonunu azaltın.
- 2 Tek sıra (veya çoklu sıralar) halinde düz dikiş yapın.
- 3 Kumaşı büzştürmek için alt iplikleri çekin.

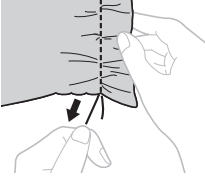

## Yama

Dikiş Adı	Desen	Dikiş Uzunluğu [mm (inç)]
Düz Dikiş	2	Her uzunluk

- 1 Baskı ayağı kolunu kaldırın ve dişli konumlandırma düğmesini  konumuna kaydırın (bkz. sayfa 13).
- 2 Hem baskı ayağını hem de baskı ayağı tutucu takımını çıkarın ya da baskı ayağı kolunu indirin.
- 3 Yamanacak olan kısmı, takviye kumaşa birlikte baskı ayağının altına yerleştirin.
- 4 Makineyi açın.
- 5 İş parçasını bir kendinize bir kendinizden öteye doğru hafifçe çekerek dikişe başlayın.



## Not

- Kumaşı bastırmak amacıyla gergin biçimde tutarken dikiş yapın.

- 6 Bu hareketi, yamanacak olan kısım paralel sıralar halinde dikişle doldurulana kadar tekrar edin.

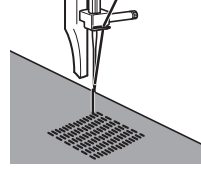

- 7 Yamalama işini tamamladıysanız dişli konumlandırma düğmesini  konumuna kaydırın (bkz. sayfa 13) ve dişlileri kaldırmak için kasmağı çevirin.



## Kısa Not

- Dişli konumlandırma düğmesi genellikle sağa doğru ayarlanır.
- Tekrar dikişe başladığımızda, dişliler yukarı çıkar.

## Aplike

Dikiş Adı	Desen	Dikiş Uzunluğu [mm (inç)]	Dikiş Genişliği [mm (inç)]
Zigzag Dikiş	3	F-2 (1/64-1/16)	Her uzunluk

Farklı bir parça kumaşı kesip şekil vererek ve onu bir dekorasyon malzemesi olarak uygulayarak bir applike yaratabilirsiniz.

- 1 Kesmiş olduğunuz tasarımı kumaşa teyelleysin.



- 2 Tasarımın etrafını zigzag dikişle dikkatlice diki.

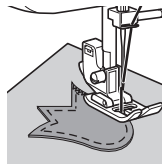

## Teyel dikiş ayağının kullanılması

Dikiş Adı	Desen	Dikiş Uzunluğu [mm (inç)]	Dikiş Geniliği [mm (inç)]
Düz Dikiş	2	Her uzunluk	Her genişlik
Zigzag Dikiş	3	1-4 (1/16-3/16)	0-6,5 (0-1/4)
Gizli Kenar Bastırma Dikişi	4	F-2 (1/64-1/16)	3-6,5 (1/8-1/4)
Streç Gizli Kenar Bastırma Dikişi	7	F-1,5 (1/64-1/16)	3-6,5 (1/8-1/4)

Bu ayak sadece gizli kenar bastırma dikişi için değil, kumaş kenarlarının ve dikişlerin dikiminde de işe yarar.

### ■ Kenar dikişi yapılırken

- 1 Makineyi kapatın.
- 2 Gizli kenar bastırma dikişi ayağını takın. Makineyi açın.
- 3 İğneyi, kumaşın dikmek istediğiniz kenarına uygun mesafede konumlandırın ve ardından iğneyi bu konuma indirin.
- 4 Ayak kılavuzu vidasını çevirin ve kumaşı yönlendirmek için dikkatlice ayarlayın.

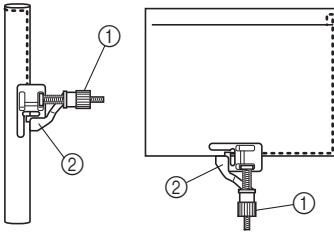

- 1 Vida  
2 Kılavuz

### ■ Dikişleri yaparken

- 1 Makineyi kapatın.
- 2 Gizli kenar bastırma dikişi ayağını takın. Makineyi açın.

### ! DİKKAT

- Pedala basarken makineyi açmayın. Makine beklenmeden bir şekilde çalışmaya başlayabilir ve yaralanmalara neden olabilir veya makineye hasar verebilir.

- 3 Desen seçim kadranını Düz Dikiş'e ayarlayın ve ardından dikiş genişliğini "2,5" (3/32 inç) (orta) olarak ayarlayın. Ayak kılavuzunu iğne konumuna göre hizalayın.
- 4 Desen seçim kadranını Zigzag Dikiş'e ayarlayın.
- 5 Ayak kılavuzu kumaşın her iki kenarı ile hizalanacak şekilde kumaşı ayak altına yerleştirin.
- 6 Baskı ayağını alçaltın ve dikişe başlayın.

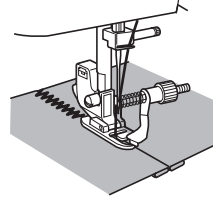

### ■ Gizli kenar bastırma dikişi yaparken

Gizli kenar bastırma dikişi ayağı ile gizli kenar bastırma dikişi yaparken kılavuzu katlanan kenara ayarlamak için vidayı çevirin.

- Gizli kenar bastırma dikişi hakkında daha fazla bilgi almak için, bkz. sayfa 30.

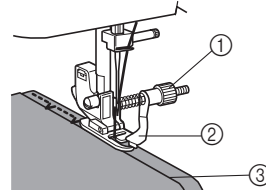

- 1 Vida  
2 Kılavuz  
3 Katlanmış kenar

## 6 EK

## BAKIM

## Yağlama kısıtlamaları

Bu makineye zarar vermekten kaçınmak için, makine kullanıcı tarafından yağlanmaması gerekir.

Bu makine, doğru çalışmayı sağlamak için gerekli miktarda yağ uygulanarak üretilmiştir ve bu durum periyodik yağlamayı gereksiz kılar.

Örneğin, kasnağı çevirmekte zorluk ya da normal olmayan ses gibi sorunlar ortaya çıkarsa, makineyi hemen durdurun ve yetkili satıcınıza ya da en yakın yetkili servis merkezi ile temasa geçin.

Makinenin saklanması  
ilişkin önlemler

Makineyi aşağıda açıklanan konulardan hiçbirinde saklamayın, aksi halde yoğuşma sonucu oluşan paslanma ile makinede hasar meydana gelebilir.

- Oldukça yüksek sıcaklıklara maruz kalan yerlerde
- Oldukça düşük sıcaklıklara maruz kalan yerlerde
- Aşırı sıcaklık değişimlerine maruz kalan yerlerde
- Yüksek neme ya da buhara maruz kalan yerlerde
- Bir alev, ısıtıcı ya da klima yakınında bulunan yerlerde
- Dış mekanda ya da doğrudan güneş ışığı alan yerlerde
- Oldukça tozlu ya da yağlı ortamlara maruz kalan yerlerde



## Not

- Bu makinenin ömrünü uzatmak için, periyodik olarak bunu açın ve kullanın. Bu makineyi uzun süre kullanmadan saklamak verimini düşürebilir.

## Temizleme



## DİKKAT

- Temizlemeden önce makinenin fişini çektiğinizden emin olun, aksi halde elektrik çarpabilir veya yaralanabilirsiniz.

- 1 Makineyi kapatın ve fişini çekin.
- 2 İğneyi ve baskı ayağını kaldırın.
- 3 Baskı ayağı tutucusunu ve iğneyi çıkarmak için baskı ayağı vidasını ve iğne başını gevşetin.

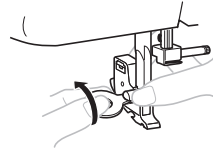

- 4 Disk şeklinde bir tornavida ile iki vidayı çıkarın. Resimde gösterildiği gibi iğne plakasını kaldırıp çıkarmak için sola kaydırın.

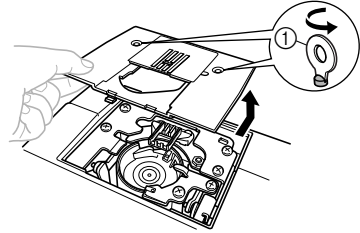

① Disk şeklinde bir tornavida kullanın

- 5 Mekiği kavrayın ve ardından sola doğru çekin.

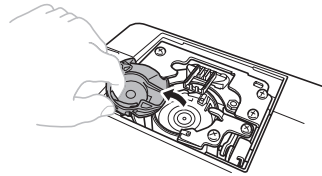

- 6** Yuvada ve etrafında biriken tozları temizlemek üzere bir temizlik fırçası ya da elektrikli süpürge kullanın.

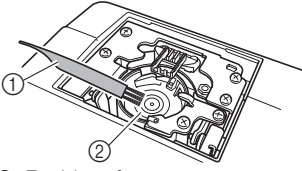

- ① Temizleme fırçası  
② Yuva

- Mekiğe yağ koymayın.

- 7** Masurayı, mekikteki ▲ işareti aşağıda gösterildiği gibi makinedeki ● işareti ile hizalanacak şekilde takın.

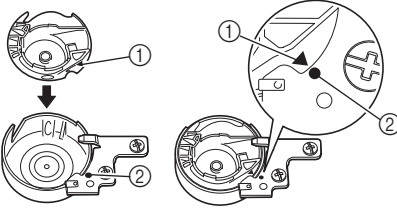

- ▲ ve ● işaretlerini hizalayın.

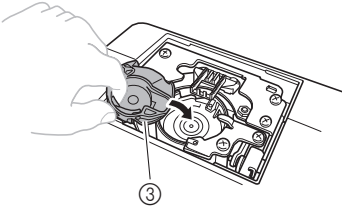

- ① ▲ işareti  
② ● işareti  
③ Mekiği

- Mekiği takmadan önce belirtilen noktaların hizalandığından emin olun.

- 8** İğne plakasını takın ve ardından vidaları sıkın.

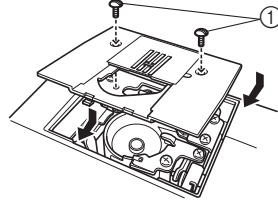

- ① Vidalar

- İğne plakasını sıkıca taktığınızdan emin olun.

### ! DİKKAT

- Hiçbir zaman çizik bir mekik kullanmayın, aksi halde üst iplik düğümlenebilir, iğne kırılabilir ya da dikiş performansında azalmalar söz konusu olabilir. Yeni bir mekik için (parça kodu: XE9326-001), en yakın yetkili servis merkezi ile irtibat kurun.
- Mekiği doğru bir şekilde yerleştirdiğinizden emin olun, aksi halde iğne kırılabilir.

## SORUN GİDERME

Makine düzgün bir şekilde çalışmazsa, servisi aramadan önce aşağıdaki olası problemleri kontrol edin. Pek çok sorun kendi başınıza giderebilirsiniz. Daha fazla yardıma ihtiyacınız olursa, Brother Solutions Center tarafından sunulan, en son Sık Sorulan Sorulara ve sorun giderme ipuçlarına başvurabilirsiniz. Bizi "<http://solutions.brother.com>" adresinden ziyaret edin. Sorun hala devam ediyorsa, yetkili satıcınızla ya da en yakın yetkili servis merkeziyle irtibat kurun.

Belirti	Olası neden	Düzeltilme yolu	Sayfa
<b>Dikiş makinesi çalışmıyor.</b>	Ana elektrik düğmesi kapatılmıştır.	Ana elektrik düğmesini açın.	7
	Masura sarma mili sağa kaymış.	Masura sarma milini sola doğru itin.	14
	Pedal doğru şekilde kullanılmamıştır.	Pedali doğru şekilde kullanın.	7
<b>Makine ile dikilen kumaş çıkarılmıyor.</b>	İplik, iğne plakasının altına dolanmıştır.	Kumaşı kaldırın ve altındaki iplikleri kesin ve bileziği temizleyin.	43
<b>İğne kırılıyor.</b>	İğne yanlış takılmıştır.	İğneyi doğru şekilde takın.	7
	İğne bağı vidası çok gevşektir.	Vidayı iyice sıkamak için disk şeklinde bir tornavida kullanın.	8
	İğne eğilmiş ya da körelmiştir.	İğneyi değiştirin.	7
	Üst iplik düzgün biçimde takılmamıştır.	Üst iplik takma işlemini düzgün bir şekilde gerçekleştirin.	18
	Doğru kumaş, iplik ve iğne kombinasyonu kullanılmamıştır.	Dikilen kumaşa uygun bir iğne ve iplik seçin.	24
	Kullanılmakta olan baskı ayağı dikilmek istenen dikiş tipine uygun değildir.	Dikmek istediğiniz dikiş tipine uygun baskı ayağı takın.	–
	Üst iplik tansiyonu çok fazladır.	Üst iplik tansiyonunu azaltın.	29
	Kumaş fazla çekilmiştir.	Kumaşı hafifçe çekin.	–
	Bobin doğru şekilde yerleştirilmemiştir.	Bobini doğru şekilde yerleştirin.	14, 27
	İğne plakası ya da baskı ayağı deliğinin etrafındaki alan çizilmiştir.	İğne plakasını değiştirin. Satıcınızla ya da en yakın yetkili servis merkezi ile irtibata geçin.	–
	Mekik çizilmiştir.	Mekiği değiştirin. Satıcınızla ya da en yakın yetkili servis merkezi ile irtibata geçin.	–
	Bu makine için tasarlanmış bir masura kullanılmamıştır.	Bu makine için tasarlanmış bir masura kullanın.	13
<b>Üst iplik kopuyor.</b>	Üst iplik doğru şekilde geçirilmemiştir. (Örneğin, bobin doğru şekilde yerleştirilmemiştir ya da iplik, iğnenin üzerindeki kılavuzdan çıkmıştır.)	Üst iplik takma işlemini düzgün bir şekilde gerçekleştirin.	18
	İplikte dolaşmalar ya da düğümler vardır.	Tüm dolaşma ve düğümleri çözün.	–
	İğne, kullanmakta olduğunuz iplik için uygun değildir.	Dikmekte olduğunuz dikiş tipine uygun iğneyi seçin.	24
	▼ Üst iplik tansiyonu çok fazladır.	Üst iplik tansiyonunu azaltın.	29

Belirti	Olası neden	Düzeltilme yolu	Sayfa
<b>Üst iplik kopuyor.</b>	İğne eğilmiş ya da körelmiştir.	İğneyi değiştirin.	7
	İğne yanlış takılmıştır.	İğneyi doğru şekilde takın.	7
	İğne plakası ya da baskı ayağı deliğinin etrafındaki alan çizilmiştir.	İğne plakasını değiştirin. Satıcınızla ya da en yakın yetkili servis merkezi ile irtibata geçin.	-
	Mekik çizilmiştir ya da üzerinde bir çapak bulunuyordur.	Mekiği değiştirin. Satıcınızla ya da en yakın yetkili servis merkezi ile irtibata geçin.	-
	Bu makine için tasarlanmış bir masura kullanılmamıştır.	Bu makine için tasarlanmış bir masura kullanın.	13
<b>Alt iplik düğümleniy or veya kopuyor.</b>	Masura ipliği doğru şekilde sarılmamıştır.	Masura ipliğini doğru şekilde sarın.	13
	Masura çizilmiş ya da düzgün bir şekilde dönmüyordur.	Masurayı değiştirin.	-
	İplik düğümlenmiştir.	Düğümlenen ipliği çıkarın ve yuvayı temizleyin.	43
	Bu makine için tasarlanmış bir masura kullanılmamıştır.	Bu makine için tasarlanmış bir masura kullanın.	13
	Masura yanlış ayarlanmıştır.	Masura ipliğini doğru şekilde yeniden ayarlayın.	16
<b>İplik tansiyonu uygun değildir.</b>	Üst iplik doğru şekilde geçirilmemiştir.	Üst iplik takma işlemini düzgün bir şekilde gerçekleştirin.	18
	Masura ipliği doğru şekilde sarılmamıştır.	Masura ipliğini doğru şekilde sarın.	13
	Kullanılan kumaşa uygun doğru iplik ve iğne kombinasyonu seçilmemiştir.	Dikilen kumaşa uygun bir iğne ve iplik seçin.	24
	Baskı ayağı tutucusu doğru şekilde takılmamıştır.	Baskı ayağı tutucusunu doğru şekilde takın.	-
	İplik tansiyonu uygun değildir.	Üst ipliğin tansiyonunu ayarlayın.	29
	Bu makine için tasarlanmış bir masura kullanılmamıştır.	Bu makine için tasarlanmış bir masura kullanın.	13
	Masura yanlış ayarlanmıştır.	Masura ipliğini doğru şekilde yeniden ayarlayın.	16
<b>Kumaş kırışık buruşuyor.</b>	Üst ipliğe doğru şekilde iplik beslemesi yapılmamış ya da masura doğru şekilde yerleştirilmemiştir.	Üst ipliğe doğru şekilde iplik beslemesi yapın ve masura ipliğini doğru şekilde sarın.	13-22
	Bobin doğru şekilde yerleştirilmemiştir.	Bobini doğru şekilde yerleştirin.	14, 27
	Doğru kumaş, iplik ve iğne kombinasyonu kullanılmamıştır.	Dikilen kumaşa uygun bir iğne ve iplik seçin.	24
	İğne eğilmiş ya da körelmiştir.	İğneyi değiştirin.	7
	İnce kumaşlar dikilirse, kumaş düzgün beslenmez.	Kumaşın altına sabitleyici bir malzeme koyarak dikişe devam edin.	27
	İnce kumaşları dikerken dikiş çok kalın gelmiştir.	Dikiş uzunluğunu kısaltın.	12
	Kullanılmakta olan baskı ayağı dikilmek istenen dikiş tipine uygun değildir.	Dikmek istediğiniz dikiş tipine uygun baskı ayağı takın.	40

Belirti	Olası neden	Düzeltilme yolu	Sayfa
<b>▲ Kumaş kırışıp buruşuyor.</b>	İplik tansiyonu uygun değildir.	Üst ipliğin tansiyonunu ayarlayın.	29
<b>Dikişler kayıyor.</b>	Üst iplik doğru şekilde geçirilmemiştir.	Üst iplik takma işlemini düzgün bir şekilde gerçekleştirin.	18
	Doğru kumaş, iplik ve iğne kombinasyonu kullanılmamıştır.	Dikilen kumaşa uygun bir iğne ve iplik seçin.	24
	İğne eğilmiş ya da körelmiştir.	İğneyi değiştirin.	7
	İğne yanlış takılmıştır.	İğneyi doğru şekilde takın.	7
	İğne plakasının altında ya da mekikte toz birikmiştir.	İğne plakasını söküp ardından plakayı ve mekiği temizleyin.	43
<b>İplik geçirci kullanılmıyor.</b>	İğne doğru konuma getirilmemiştir.	Kasnak üzerindeki işaret yukarı bakacak şekilde kasnağı kendinize doğru (saatin tersi yönünde) çevirerek, iğneyi yükseltin.	20
	İğne doğru şekilde yerleştirilmemiştir.	İğneyi doğru şekilde yerleştirin.	7
<b>Dikiş doğru şekilde dikilmiyor.</b>	Kullanılan baskı ayağı dikilen dikişe uygun değildir.	Dikmek istediğiniz dikiş tipine uygun baskı ayağı takın.	–
	İplik tansiyonu uygun değildir.	Üst ipliğin tansiyonunu ayarlayın.	29
	İplik düğümlenmiştir.	Düğümlenen ipliği çıkarın. İplik mekikte düğümlenmişse, mekiği temizleyin.	43
<b>Kumaş ilerlemiyor (beslenmiyor).</b>	Dikiş çok incedir.	Dikiş uzunluğunu artırın.	–
	Dişliler alçalmış.	Dişli pozisyonu kolunu  konumuna kaydırın.	13
	Doğru kumaş, iplik ve iğne kombinasyonu kullanılmamıştır.	Dikilen kumaşa uygun bir iğne ve iplik seçin.	24
	İplik düğümlenmiştir, örneğin yuvada.	Düğümlenen ipliği çıkarın. İplik bilezikte düğümlenmişse, bileziği temizleyin.	43
	Kullanılmakta olan baskı ayağı dikilmek istenen dikiş tipine uygun değildir.	Dikmek istediğiniz dikiş tipine uygun baskı ayağı takın.	40
<b>Dikiş sırasında yüksek oktavlı bir ses duyuluyor. Bir tıkırtı sesi duyuluyor.</b>	Dişlilerde veya mekikte toz birikmiş.	Mekiği temizleyin.	43



# DİZİN

## Numaralar

1 Adımda Otomatik İlik ..... 5, 36

## A

Ajurlu dikiş ..... 33

Aksesuarlar ..... 4

opsiyonel ..... 4

Alt ipliği takma ..... 16

hızlı ayarlanır masura ..... 16, 22

Alt ipliği yaklaştırma ..... 22

Ana güç ..... 7

Ana parçalar ..... 5

Aplike ..... 41

## B

Bakım ..... 43

Baskı ayağının değiştirilmesi ..... 8

Bilezik temizleme ..... 43

Bobin başlığı ..... 14, 19

Bobin pimi ..... 18

ilave ..... 28

Büzgü ..... 41

## C

Çift hareketli dikiş ..... 33

Çift iğne

dikiş ..... 27

takma ..... 8, 27

## D

Dekoratif dikiş ..... 35

Desen seçim kadranı ..... 9

Desenler ..... 10

Dikiş genişliği kadranı ..... 12

Dikiş uzunluğu kadranı ..... 12

Dikişler

adlar ..... 10

dahili ..... 30

Dişli konumlandırma düğmesi ..... 13

Dişliler ..... 13

Düğme dikme ..... 39

Düz dikiş ..... 30

Düz yatak ataşmanı ..... 5

## E

Elastik dikiş ..... 32

## F

Fermuar yerleştirme ..... 40

Fişlerin takılması ..... 6

## G

Gizli kenar bastırma dikişi ..... 30

## H

Hızlı ayarlanır masura ..... 16, 22

## I

Işık düğmesi ..... 7

## i

iğne

değiştirme ..... 7

kontrolü ..... 7

kumaş ve iplik kombinasyonları ..... 24

İğneye iplik geçirici ..... 21

## İlik

açma ..... 36

ayarlama ..... 38

İlik ince ayar vidası ..... 38

İplik kesici ..... 26

İplik takma

alt ..... 16

çift iğne ..... 28

iğneye iplik geçirici ..... 21

üst ..... 18

İplik tansiyonu ..... 29

## K

Kabuk plise dikişi ..... 32

Kasnak ..... 18

Kumaş, iplik ve iğne kombinasyonları ..... 24

Kuş tüyü dikiş ..... 35

## M

Masura sarma ..... 13

## P

Pedal ..... 7

## S

Saten dikiş ..... 30

Serbest kol dikiş stili ..... 27

Sorun Giderme ..... 45

Streç dikiş ..... 9

Sürfile dikiş ..... 34

## T

Temizleme ..... 43

Ters dikiş kolu ..... 13

Teyel dikiş ayağı ..... 42

## Ü

Üçlü zigzag streç dikişi ..... 35

Üst ipliğin takılması ..... 18

Üst tansiyon kontrol kadranı ..... 29

## Y

Yama ..... 41

## Z

Zigzag dikişi ..... 30





Turkish  
885-X36/X38  
888-X36/X38  
Printed in Vietnam



XF1781-101①