



Endüstriyel Baskı Performansı

Dijital tekstil baskı makinelerindeki üstün kalitesini tüm dünyaya ,üstün koyu ve açık zemin baskı kalitesi, yüksek makine dayanımı ve en uygun çalışma maliyetleri ile kanıtlayan brother, endüstriyel adetlerde yüksek hız için GTX 600 modelini sunuyor.

- Doldurulabilir Boya Sistemi**
Geliştirilmiş filtre ve degassing sistemi
- Çelik Platen Sistemi**
Yüksek hız ve Uzun Ömür
- Endüstriyel Bakım Ünitesi**
Süreklili baskı operasyonu için
- Sürdürülebilir Üretim**
Endüstriyel gereksinimler için

- Dahili Nemlendirme Ünitesi**
Makine ortam kontrolüne yardım eder
- Yeni Boya Sirkülasyon Sistemi**
Dört temel alanda baskıya hazır boya kondüsyonu
- 4 Endüstriyel Baskı Kafası**
Daha uzun süreli baskı performansı ve kafa soğutma sistemi

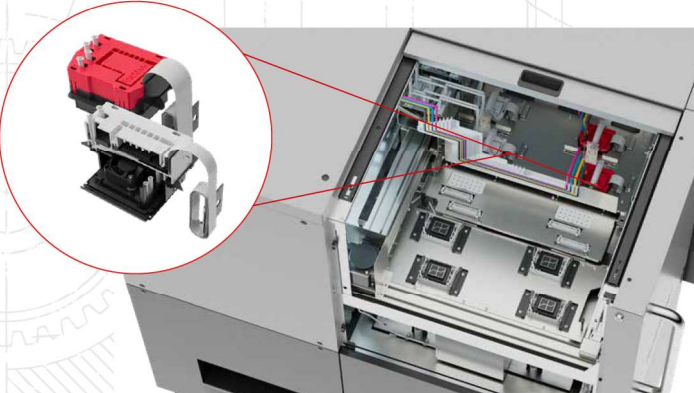

Teknik Özellikler

Baskı Metodu	Direk Kumaşa / Giysiye Baskı
Makina Ölçüleri	186cm x 192cm x 146cm (Platen İçeride) 186cm x 206cm x 146cm (Platen Dışında)
Makina Ağırlığı	approx. 640kg (Platen Dahil)
Platen Ölçüsü	Maksimum Baskı Alanı - 61.0cm x 61.0 cm / 24" x 24"
Standart Platen Ölçüsü	35,6cm x 40,6cm / 14" x 16"
Boya Tipi	Su Bazlı Pigment Boya
Baskı Kafası Tipi	Brother Soğutma Sistemli Piezzo Baskı Kafası
Baskı Kafası Adedi	4 Baskı Kafası / 16 Boya Kanalı
Baskı Rezolüsyonu	Maksimum 1200dpi x 1200dpi
Baskı Modu	CMYK + Beyaz
Ortam Gereksinimleri	Standby Modunda: 10-35°C, 20-85% (Klima Cihazlarından Uzak Bulundurulmalı) Çalışma Ortam Şartları:18-30°C, 35-85% (Klima Cihazlarından Uzak Bulundurulmalı)
Veri Çıkışı	Printer Sürücüsü (USB, File output, LAN)
Güç Kaynağı	AC 200V-240V (±10%), 50/60Hz(± 1Hz)
Güç Tüketimi	5A (ortalama) (Referans: 2A baskı esnasında)
Fikse Prosesi	Heat Pres 180°C (356°F) ve 35 saniye Yüksek adetli Üretimler için Kurveyör Fikse Ünitesi Tavsiye edilir 160°C / 3.5ul (320°F)
Pre-treatment	Koyu zeminli baskılarda pre-treatment manuel yada otomatik cihazlar ile uygulanır. Teknik Kullanıcı eğitimlerinde kumaş türüne göre tavsiye edilen sıcaklık ve basınç ayarları kullanılır.
OS	macOS 10.15 Catalina, macOS 11.0 BigSur Windows 10 (64bit)
Arayüz	LAN, USB Function, USB Host
Platen Taşıma Sistemi	AC servo motor kontrollü linear vida mil sistemli Elektronik kontrollü baskı plateni yükseklik ayarı Çift optik platen yükseklik sensörü (Alt - Üst)
Endüstriyel Bakım Sistemi	4 Otomatik ıslak baskı kafası koruması 4 ıslak kafa temizleyici ünite
Çevresel Baskı Sistemi	Dahili termostat ve nem ölçer sistemi Entegre makina içi nemlendirme sistemi. 6 Adet buhar boya filtre ve atık sistemi
Opsiyonel Aksesuarlar	3 Renkli Uyarı Lambası
Sürücü Çalışma Koşulları	2GHz CPU (Tavsiye edilen minimum kapasite) 8GB RAM (Tavsiye edilen minimum kapasite)
Ekran Çözünürlüğü	SXGA(1280x1024)
Önerilen Uygulamalar	Adobe® Photoshop CC Adobe® Illustrator CC CorelDRAW® 2020/2021(Windows)



Halkalı Merkez Mah. Basın Ekspres Cad.
Uğur Plaza No:5/34303
Küçükçekmece / İSTANBUL
Tel.: +90 (212) 495 00 00
E-mail: uguras@brothertr.com
Web: www.ugurbrother.com



DİJİTAL BASKILI TEKSTİL ÜRETİMİNDE YÜKSEK HIZ VE ESNEKLİK

GTX GTX600

DETAYLI BİLGİ



brother
at your side



GTX600 ile 8 saate daha fazlasını üretin

420-460
Koyu Renk
Üzerine Baskı

1 Brother GTX600
1 Pretreatmaker
2 Heat presses

1260-1380
Koyu Renk
Üzerine Baskı

3 Brother GTX600
1 Tunneldryer
1 Pretreatmaker LINE

840-920
Koyu Renk
Üzerine Baskı

2 Brother GTX600
1 Tunneldryer
1 Pretreatmaker LINE

1680+
Koyu Renk
Üzerine Baskı

4+ Brother GTX600
1 Tunneldryer
1 Pretreatmaker LINE

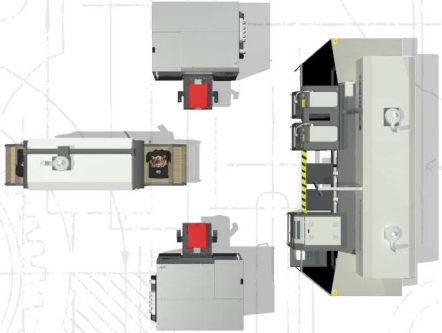

Lider Üretim Performansı

Operatör rahatlığı her zamankinden daha önemli bir hale geliyor, bir makine yalnızca mükemmel bir şekilde çalışmamalı aynı zamanda da operatör ihtiyaçlarına uyum sağlayabilmelidir. Her şeyden önce güvenli, sorunsuz bir iş akışı sağlamak için kullanımı kolay olmalıdır. GTX 600 bütün bunları garanti altına almak için gerekli donanımlara sahiptir

- Hızlı Baskı Plateni Değişimi**
61cm x 61cm (24" x 24") ve bir çok özel baskı alanı
- Otomatik Platen Yüksekliği**
Farklı kalınlıklar için çok hızlı ayarlama
- Kolay Kullanım**
Minimum operatör tecrübesi ile endüstriyel üretim imkanı
- Brother tarafından üretilen üstün kalite baskı boya ve kimyasalları**
Mükemmel baskı kalitesi ve üstün yıkama hasılları
- Endüstri Lideri Teknik Destek**
Dünyanın her yerinde uzman teknik ekip
- Mevcut üretime sorunsuz entegrasyon**
GTX 600 üretimizi en esnek hale getirir



Daha iyi bir gelecek için "At your side"

Çevre dostu olma ve sürdürülebilirlik birçok ülkede önemli her geçen gün daha fazla önem kazanıyor. Brother olarak iş yükünüzü sınırlayan çözümler sunarak üzerimize düşeni yapmak istiyoruz. Çevresel etki ve bu nedenle herkes için daha iyi bir yarın yaratmak ve kalite standartlarımızı korumak istiyoruz. Bu nedenle sürekli geliştirmeler ve yepyeni testler üzerinde çalışıyoruz.

- Düşük Atık Boya Yönetimi**
Islak baskı kafası istasyonu ve sirkülayonlu baskı kafası teknolojisi
- Düşük sıklıkta bakım ünitesi sarf malzeme değişimi**
Düşük çalışma maliyetleri
- Brother su bazlı pigment boya teknolojisi**
GOTS 6 , OekoTex Sertifikaları
- Dahil buhar boya filitre sistemi**
Donanım iç ortam temizliğini sağlar
- Çok daha az atık ambalaj**
9 litre ve 18 Litre boya ambalajları

