

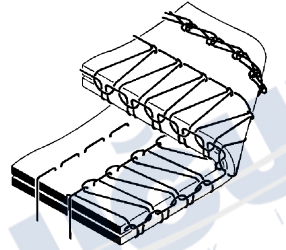

REFERANS NO:
Y29A

ZİNCİR KESMELİ, LÜPER BÖLGESİ TEMİZLEME VE EMİŞ SİSTEMLİ OVERLOK MAKİNESİ

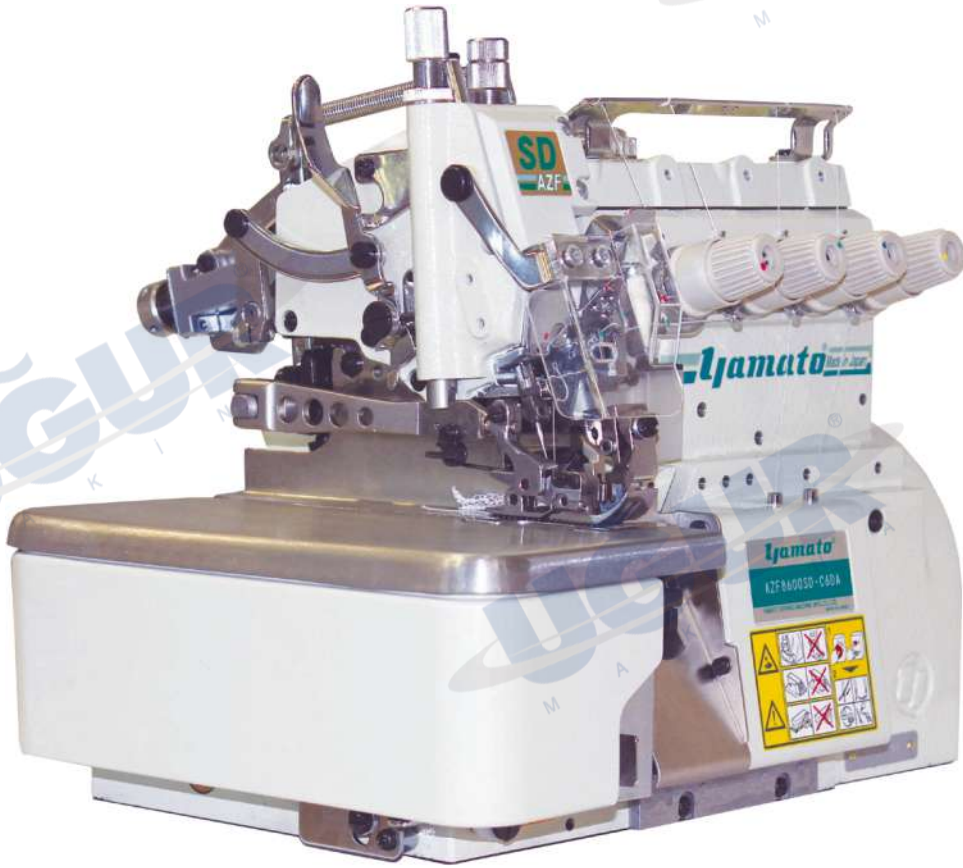

Üst transport özelliği sayesinde ince, kalın ve hassas kumaşlarda dahi mükemmel dikiş kalitesi. Kontrollü yağ sirkülasyonu, yüksek devirlerde üstün makine ömrü ve yağ lekesiz temiz dikiş prosesleri.

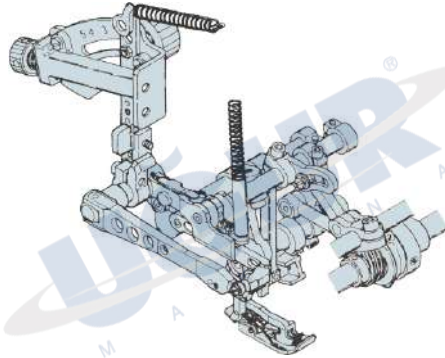
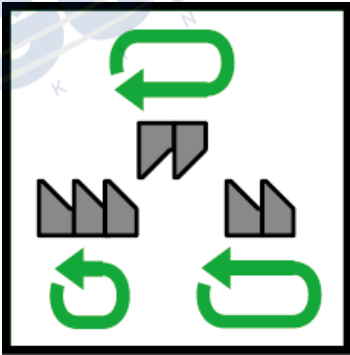

AZF Serisi Kuvvetlendirilmiş Üst Transport Donanımı

Beslemesi zor hafif ve narin kumaşlardan, yine beslemesi zor farklı materyallerden oluşan (Örn:Fermuar Gibi) dikiş kombinasyonlarında kolaylıkla besleme oranı ayarlanabilen üst transport donanımı sayesinde mükemmel dayanımda ve görünümde dikişlere olanak tanınır. Dikilen materyaller, farklı kalınlık ve türde de olsa kat kayması yaşamadan sorunsuzca dikilebilir.

Ayrıca Yamato AZF serisi overlok makineleri bu kaliteyi size yüksek dikiş devrinde sunar. Üretim verimliliği yüksektir.

İğne mili ve üst lüper mekanizmasında "kuru makine kafası" olarak adlandırılan makinelerde olduğu gibi sürtünmeleri büyük ölçüde azaltan ileri teknoloji işleme parçaları yer almaktadır. Geleneksel modellere kıyasla minimum sıvı yağlama ile yumuşak ve rijit bir dikiş performansı elde edilir.

Ayrıca, benzersiz sirkülasyon sistemi tarafından yapılan verimli bir yağlama sayesinde yüksek dayanıklılık ve 6.000 sti/min yüksek hız garanti edilir.

TEKNİK ÖZELLİKLER

Model	İğne	İplik	İğne Aralığı	Dikiş Genişliği	Dikiş Devri
AZF8600/K1/BC4-FS/SC18	2 (DOx5)	5	5,0	5,7	6000